

ОБЩЕСТВО С ОГРАНИЧЕННОЙ ОТВЕТСТВЕННОСТЬЮ  
"СеверСтрой"

Производственно-строительная фирма г. Норильск, ул. 50 лет Октября, дом 1, кв. 48,  
тел./факс. (3919) 48-07-17, 46-99-86, belovip@yandex.ru

Согласовано:  
Главный инженер  
предприятия «Энергосбыт» ОАО «НТЭК»

И.В. Жданович

« 26.08.2016 » 2016 г.

Утверждаю:  
Главный инженер  
МУП «КОС»

И.В. Лезотин

« 29.07.2016 » 2016 г.

РАБОЧИЙ ПРОЕКТ  
Н-К-28-01/2016-АУТВР Том 2

Узел коммерческого учёта тепловой  
энергии, горячего и холодного водоснабжения

Объект Многоквартирный жилой дом,  
Красноярский край, г. Норильск, ул. Кирова, 28

Свидетельство № 0196.01-2015-2457071780-П-184 о допуске к определённому виду или  
видам работ, которые оказывают влияние на безопасность объектов капитального  
строительства от СРО НП «Профессиональный альянс проектировщиков»

Генеральный директор  
ООО «СеверСтрой»

А.В. Белов

2016 г.







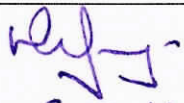

Владельцу  
И.В. Корректорову  
Жилищной кон-  
карнишевской ст. в  
16.08.16г

Норильск - 2016г.

ЛИСТ СОГЛАСОВАНИЯ

к проекту Н-К-28-01/2016-АУТВР Том 2

Ф.И.О	Должность	Примечание	Подпись/дата
Карсунов Д.В.	Начальник договорного отдела предприятия «Энергосбыт» ОАО «НТЭК»		 05.02.16
Поляков Г.М.	Начальник ПТО предприятия «Энергосбыт» ОАО «НТЭК»		 21.06.16
Линицкий А.Ю.	Начальник отдела приборного учета предприятия «Энергосбыт» ОАО «НТЭК»		
Дущенко Н.С.	Заместитель директора предприятия «Энергосбыт» ОАО «НТЭК»		
Лебедев А.Н.	Начальник ЦЭАСО МУП «КОС»		 15.09.16
Фурман Е.М.	Зам. главного инженера МУП «КОС»		 16.09.16
Дацюк В.В.	Главный энергетик МУП «КОС»	С замом	 15.09.16
Половнев С.В. <i>Козелки</i>	Начальник бюро приборного учета МУП «КОС»		 01.09.16

## Содержание

№п/п	Содержание	Страницы
	Лист согласования	2
	Содержание	3
	Технические условия на установку узла учета	4
	Техническое задание	6
	Паспорт узла учета	11
1.	Общие данные	16
2.	Исходные данные и выбор оборудования	16
3.	Основные характеристики применяемого оборудования	17
4.	Монтаж приборов учета	20
5.	Инструкция по эксплуатации тепловычислителя ВКТ-9-02	21
6.	Меры безопасности при работе с приборами учета	26
7.	Эксплуатация узла учета тепловой энергии	27
8.	Общие требования поверки теплосчетчиков	27
9.	Расчет гидравлических потерь на участках установки преобразователей расхода	28

## Приложение

Форма журнала учета тепловой энергии и теплоносителя  
Графическая часть  
Свидетельство СРО

Взам инв. №		<b>Н-К-28-01/2016-АУТВР.ПЗ Том 2</b>							
Подпись и дата		Многоквартирный жилой дом, Красноярский край, г. Норильск, ул. Кирова, 28							
		Изм.	Колуч	Лист	№ дж	Подпись	Дата		
		Выполнил		Чумава Ю.С.		Узел коммерческого учета тепловой энергии, горячего и холодного водоснабжения			
		Проверил		Киреев Н.Н.				Стандия	Лист
							Р	3	34
Инв. № подл.		ГМП		Кириллов К.В.		Пояснительная записка		ООО «СеверСтрой»	

УТВЕРЖДАЮ:  
Директор предприятия  
«Энергосбыт» ОАО «НТЭК»

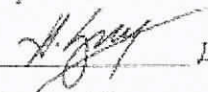
  
Д.А.Злобин

«27» 03 2015г.

### ТЕХНИЧЕСКИЕ УСЛОВИЯ

на установку узлов коммерческого учета тепловой энергии и воды  
объектов: МУП «КОС» в многоквартирных жилых домах г. Норильска.

1. Проект на узел учета выполнить в соответствии с требованиями нормативно-технической документации:

«Правилам коммерческого учета тепловой энергии, теплоносителя», утвержденные постановлением Правительства РФ от 18.11.2013 г. № 1034.

Федеральный закон РФ «О водоснабжении и водоотведении» № 416 от 7.12.2011г.

Федеральный закон РФ «Об обеспечении единства измерений», №102-ФЗ от 26.06.2008

ГОСТ Р8.592-2002 «Государственная система обеспечения единства измерений. Тепловая энергия, потребленная абонентами водяных систем теплоснабжения. Типовая методика выполнения измерений».

«Правила организации коммерческого учета воды, сточных вод», утвержденные постановлением Правительства РФ № 776 от 04.09.2013 г.

2. Проект, расчет нагрузок, технический отчет выполняет организация, имеющая свидетельство о допуске к работам (СРО).

3. К проекту приложить схему внешних сетей ТВС с указанием границ раздела, и точек подключения субабонентов, а также Акты балансовой принадлежности и эксплуатационной ответственности сторон.

4. В проекте выполнить принципиальную схему тепловодоснабжения объекта с указанием мест установки узла учета и запорной арматуры.

5. Узел учета разместить: в точке учета, расположенной на границе балансовой принадлежности согласно актов балансовой принадлежности или эксплуатационной ответственности сторон. При невозможности установки узла учета на границе раздела балансовой принадлежности (эксплуатационной ответственности) включить в проект расчеты потерь вводных трубопроводов тепловодоснабжения от границ раздела до места установки приборов учета.

6. Используемые приборы учета должны соответствовать требованиям законодательства РФ об обеспечении единства измерений, действующим на момент ввода приборов учета в эксплуатацию.

7. При выборе типоразмера приборов учета руководствоваться нагрузками, указанными в проекте, часть ОВ, или данными технического отчета. Функциональные возможности применяемых приборов учета должны соответствовать требованиям «Правил коммерческого учета тепловой энергии, теплоносителя».

8. Температуру холодной воды на источнике (средней по году) принять равной  $+ 5^{\circ}\text{C}$ .
9. Данные о тепловых нагрузках в проектах на МКД (Приложение 1)
10. Расчетные параметры теплоносителя в точке поставки  $+ 95^{\circ}\text{C}$  (Приложение 2)
11. Для расчета максимального расхода теплоносителя на теплоснабжение использовать температурный график  $115/70^{\circ}\text{C}$ .
12. Устанавливаемые узлы учета могут быть подключены к автоматизированной системе коммерческого учета тепловодоресурсов. Система должна обеспечивать передачу данных по существующим каналам связи через серверное оборудование ОАО «НТЭК» до конечных пользователей в предприятии «Энергосбыт».

Начальник отдела приборного учета



А. Ю. Линицкий

**ТЕХНИЧЕСКОЕ ЗАДАНИЕ**

№ п/п	Показатели	Основные данные и требования
1.	Заказчик	Муниципальное унитарное предприятие муниципального образования город Норильск «Коммунальные объединенные системы»
2.	Наименование выполняемых работ	Проектирование и установка узлов учета тепловой энергии, горячего и холодного водоснабжения в многоквартирных жилых домах муниципального образования город Норильск
3.	Основание для проведения работ	1. Выполнение требований Федерального закона от 23.11.2009 № 261-ФЗ «Об энергосбережении и о повышении энергетической эффективности и о внесении изменений в отдельные законодательные акты Российской Федерации». 2. Технические условия на установку узлов коммерческого учета тепловой энергии и холодной воды объектов: МУП «КОС» в многоквартирных жилых домах города Норильска, выданные энергосбытовой организацией.
4.	Место выполнения работ	Многоквартирные жилые дома (МКД), расположенные на территории муниципального образования город Норильск, согласно приложениям № 1 и № 2 к настоящему Техническому заданию.
5.	Характеристика объекта, основные технико-экономические показатели объекта, в т.ч. мощность, производительность, режим работы	Система теплоснабжения – открытого типа, двухтрубная, зависимая (кроме ж/о Оганер); Система теплоснабжения ж/о Оганер – открытого типа, четырехтрубная, зависимая. В межотопительный период (летний) схема горячего водоснабжения - тупиковая: горячее водоснабжение потребителей г. Норильска (кроме ж/о Оганер) осуществляется по одной из линий теплосети – прямой или обратной; горячее водоснабжение потребителей ж/о Оганер осуществляется по одной из линий теплосети - прямой или циркуляционной; Проектные нагрузки тепловой энергии, на горячее и холодное водоснабжение: по каждому многоквартирному дому, согласно приложениям № 1 и 2 настоящего технического задания; Давление в подающем трубопроводе: определить при обследовании; Давление в обратном трубопроводе: определить при обследовании; Давление в трубопроводе ХВС: определить при обследовании; Минимальный перепад давления: 0,1 кгс/см <sup>2</sup> ; Температура теплоносителя: 115-70°С; Температура холодной воды: 5°С; Количество узлов учета ГВС на объекте: определить проектом.

6.	Требование к подрядной организация	Наличие допуска к определенному виду или видам работ, которые оказывают влияние на безопасность объектов капитального строительства в части выполнения работ по организации строительства, реконструкции и капитального ремонта привлекаемым застройщиком или заказчиком на основании договора юридическим лицом или индивидуальным предпринимателем (генеральным подрядчиком); Наличие дилерского сертификата производителя оборудования.
7.	Стадийность проектирования	Рабочий проект
8.	Объем работ/услуг	<p><u>Особые требования:</u></p> <ul style="list-style-type: none"> <li>- работы выполняются «под ключ»;</li> <li>-предусмотреть проектом антивандальную защиту приборного парка.</li> </ul> <p><u>Требования к работам:</u></p> <ul style="list-style-type: none"> <li>- предпроектное обследование объектов оприборивания с оформлением актов обследования на предмет установления наличия (отсутствия) технической возможности установки коллективных (общедомовых) узлов учета (приборов учета) тепловой энергии и теплоносителя;</li> <li>- поэтапная разработка проектно-сметной документации на каждый узел учета тепловой энергии, горячей и холодной воды в МКД в соответствии с требованиями действующего законодательства РФ;</li> <li>- поэтапное согласование проектно-сметной документации по каждому узлу учета тепловой энергии, горячей и холодной воды в многоквартирных домах с энергосбытовой организацией с последующим утверждением Заказчиком;</li> <li>-поэтапная комплектация объектов оборудованием, материалами и комплектующими в соответствии с утвержденными Рабочими проектами;</li> <li>- поэтапное выполнение работ по монтажу узлов учета (приборов учета), оборудования, запорной арматуры и металлоконструкций на каждом объекте оприборивания в соответствии с согласованной проектно-сметной документацией, требованиями действующего законодательства РФ, НД и ТД;</li> <li>- поэтапное осуществление пусконаладочных работ смонтированных узлов учета;</li> <li>- поэтапная опытная эксплуатация узлов учёта;</li> <li>- ввод приборов учета в коммерческую эксплуатацию энергосбытовой организацией, в соответствии с требованиями действующих Правил, НД и ТД с оформлением Акта ввода в коммерческую эксплуатацию.</li> </ul>
9.	Требования к порядку выполнения	<p>Работы выполняются в соответствии со следующими документами:</p> <ul style="list-style-type: none"> <li>- Правилами коммерческого учёта тепловой энергии и теплоносителя, утвержденными постановлением Правительства Российской Федерации от 18.11.2013 № 1034;</li> <li>Правил организации коммерческого учета воды и сточных вод, утвержденными постановлением Правительства Российской Федерации от 04.09.2013 N 776 ;</li> <li>- Правилами устройства электроустановок;</li> <li>- Правилами технической эксплуатации тепловых энергоустановок, утвержденных приказом Минэнерго РФ от 24 марта 2003 №115;</li> <li>- Федеральный закон от 26.06.2008 N 102-ФЗ (ред. от 21.07.2014) "Об обеспечении единства измерений";</li> <li>- Постановление Правительства РФ от 06.05.2011 N 354 (ред. от 14.02.2015) "О предоставлении коммунальных услуг</li> </ul>

		<p>собственникам и пользователям помещений в многоквартирных домах и жилых домов" (вместе с "Правилами предоставления коммунальных услуг собственникам и пользователям помещений в многоквартирных домах и жилых домов");</p> <ul style="list-style-type: none"> <li>- Постановление Правительства РФ от 16.02.2008 N 87 (ред. от 10.12.2014) "О составе разделов проектной документации и требованиях к их содержанию";</li> <li>- Постановление Правительства РФ от 13.04.2010 N 235 "О внесении изменений в Положение о составе разделов проектной документации и требованиях к их содержанию";</li> <li>- Приказ Министерства регионального развития РФ № 627 от 29.12.2011 «Об утверждении критериев наличие (отсутствия) технической возможности установки индивидуального общего (квартирного), коллективного (общедомового) приборов учета, а также форма акта обследования на предмет установления наличия (отсутствия) технической возможности установки таких приборов учета и порядка ее заполнения» возможность.</li> <li>- СП 41-101-95. Проектирование тепловых пунктов;</li> <li>- СП 124.13330.2012. Свод правил. Тепловые сети. Актуализированная редакция СНиП 41-02-2003;</li> <li>- СП 60.13330.2012. Свод правил. Отопление, вентиляция и кондиционирование воздуха. Актуализированная редакция СНиП 41-01-2003;</li> <li>- ГОСТ Р 21.1101-2013. Система проектной документации для строительства. Основные требования к проектной и рабочей документации;</li> <li>- ГОСТ 21.110-95. Система проектной документации для строительства. Правила выполнения спецификации оборудования, изделий и материалов;</li> </ul>
10.	Требования к выполнению работ	<p><b>Требования к производству и организации работ.</b>  Все работы выполнить согласно действующему законодательству РФ, нормативно-правовым документам, СНиП, настоящему техническому заданию.  Установка приборов учета тепловой энергии должна соответствовать и не должна ухудшать существующие параметры теплоснабжения жилого дома.  Работы должны быть выполнены в соответствии с действующими нормами и правилами.</p> <p><b>Особые условия производства работ.</b>  <u>Монтажные работы:</u></p> <ul style="list-style-type: none"> <li>- монтажные работы узлов учета (приборов учета), оборудования, запорной арматуры и металлоконструкций должны быть выполнены в объёме, соответствующем разработанной проектной документации;</li> <li>- монтажные работы должны быть произведены по согласованному проекту и под техническим контролем представителей Заказчика и Подрядчика;</li> <li>- качество выполнения монтажных работ должно соответствовать требованиям действующих норм и правил и обеспечивать нормальную эксплуатацию узла учёта (приборов учета) на протяжении всего срока службы.</li> </ul> <p><u>Пуско-наладочные работы:</u>  Объём пуско-наладочных работ должен соответствовать проектной-сметной документации, действующим нормам и правилам и быть достаточным для ввода узлов учёта (приборов учета) в эксплуатацию.</p>



		<p><b>Электротехническая часть:</b></p> <ul style="list-style-type: none"> <li>- выполнить электроснабжение узлов учета тепловой энергии от внутренних сетей электроснабжения МКД;</li> <li>- выполнить подключение экранов контрольных кабелей, токовых датчиков и приборов узла учета тепловой энергии к вторичному контуру заземления, при его наличии;</li> <li>- тепловычислители, блоки питания, коммутационную аппаратуру узла учёта разместить в навесных металлических шкафах, места установки принять Рабочим проектом.</li> </ul> <p><b>Объемно-планировочные решения:</b></p> <ul style="list-style-type: none"> <li>- компоновка оборудования узла учета должна обеспечить его безопасное и удобное обслуживание, соответствовать требованиям действующих норм и правил, паспортам и инструкциям по эксплуатации оборудования.</li> </ul> <p><b>Согласование и экспертиза ПСД:</b></p> <ul style="list-style-type: none"> <li>- выполнить все необходимые согласования и экспертизы проектно-сметной документации силами Исполнителя</li> </ul>
11.	Особые условия заказчика	<p>В состав проекта включить расчет нормативных потерь тепловой энергии и холодной воды от мест установки приборов учета до границ балансовой принадлежности трубопроводов многоквартирного дома (в случае установки приборов не на границе балансовой принадлежности).</p>
12.	Требования к оборудованию	<p><u>Общие требования</u></p> <ul style="list-style-type: none"> <li>• Межповерочный интервал: не менее 4 года</li> <li>• Срок гарантии: не менее 2 лет</li> <li>• Обязательность сертификации;</li> <li>• Цена: оптимальное соотношение цена/качество</li> <li>• Все средства измерений (приборы учета), входящие в состав узла учета, должны быть отечественного производства, зарегистрированными в Государственном реестре средств измерений РФ, преобразователи расхода и тепловычислители производства Холдинга «Теплоком» и иметь: <ul style="list-style-type: none"> <li>- копии сертификатов (свидетельств) об утверждении типа средств измерений, с описанием типа и комплектов документов, предусмотренных в описании типа;</li> <li>- копии сертификатов соответствия стандартам РФ, выданные уполномоченными организациями на средства измерений, оборудование узла учета, (в том числе на запорную арматуру), действительные в период их изготовления;</li> <li>- копии разрешений Ростехнадзора РФ на применение на средства измерений, оборудование узла учета (в том числе на запорную арматуру), действительные в период их изготовления;</li> <li>- заводские паспорта на средства измерений (приборы учета) с отметкой о дате последней поверки или свидетельства о поверке на средства измерений (приборы учета). Срок окончания действия поверительного клейма – не менее 36 месяцев межповерочного интервала средства измерений (прибора учета);</li> <li>- заводские паспорта на оборудование узла учета (в том числе на запорную арматуру);</li> <li>- заводские инструкции (руководства) по монтажу, наладке, эксплуатации, техническому обслуживанию, ремонту, консервации и утилизации средств измерений (приборов учета), оборудованию узла учета;</li> <li>- гарантийные талоны на средства измерений (приборы учета) и оборудование узла учета.</li> <li>- конструкция средств измерений (приборов учета) должна обеспечивать ограничение доступа к определенным частям средств измерений (включая программное обеспечение) в целях предотвращения несанкционированных настройки и вмешательства, которые могут привести к искажениям</li> </ul> </li> </ul>

		<p>результатов измерений.</p> <p><u>Требования к теплосчетчику:</u></p> <ul style="list-style-type: none"> <li>• Количество тепловых систем – не менее 4;</li> <li>• Количество каналов измерения расхода – не менее 6;</li> <li>• Погрешность измерений теплоты: не более 4%</li> <li>• Погрешность измерений массы: не более 1%</li> <li>• Диапазон измерений расхода: не менее 1:25</li> <li>• Диапазон измерений температур: 0 – 115 °С</li> <li>• Диапазон измерения разности температур: 3- 100 °С</li> <li>• Потери давления: минимальные</li> <li>• Регистрация температуры теплоносителя и давлений: обязательно</li> <li>• Наличие архива: обязательно</li> <li>• Глубина архива: часовые – не менее 1488 часов; суточные – не менее 730 суток; месячные – не менее 2 лет.</li> <li>• Наличие интерфейса RS-485: обязательно</li> <li>• Наличие источника бесперебойного питания: обязательно</li> <li>• Простота эксплуатации: не сложные процедуры вывода информации на дисплей</li> </ul> <p><u>Требования к расходомерам</u></p> <ul style="list-style-type: none"> <li>• Типоразмер расходомера определить проектом с учетом диапазонов расходов и гидравлических потерь;</li> <li>• Первичные преобразователи расхода принять проектом - электромагнитные, полнопроходные, с возможностью контроля питания;</li> <li>• Длины прямых участков до и после расходомеров принять согласно паспорту.</li> </ul>
13.	Количество многоквартирных домов, в которых требуется установка узлов учета тепловой энергии, горячей и холодной воды	938
14.	Прилагаемые документы	<ol style="list-style-type: none"> <li>1. Технические условия на установку узлов коммерческого учета тепловой энергии и холодной воды объектов: МУП «КОС» в многоквартирных жилых домах города Норильска, утвержденных Директором предприятия «Энергосбыт» ОАО «НТЭК» 27.03.2015 года.</li> <li>2. Перечень многоквартирных домов (МКД) муниципального образования город Норильск в которых необходимо выполнить установку узлов учета тепловой энергии горячей и холодной воды (I этап);</li> <li>3. Перечень многоквартирных домов (МКД) муниципального образования город Норильск в которых необходимо выполнить установку узлов учета тепловой энергии горячей и холодной воды (II этап).</li> </ol>

**ЗАКАЗЧИК:**  
И.о. директора МУП «КОС»

**ИСПОЛНИТЕЛЬ:**  
Генеральный директор ООО «СеверСтрой»

\_\_\_\_\_  
И.В.Леготин  
М.П.

\_\_\_\_\_  
А.В.Белов  
М.П.

Многоквартирный жилой дом,  
Красноярский край, г. Норильск, ул. Кирова, 28

ПАСПОРТ УЗЛА УЧЕТА

Регистрационный № \_\_\_\_

1. Вид учета тепловой энергии: коммерческий
2. Вид измеряемой среды: вода
3. Метрологические характеристики измеряемой среды

Барометрическое давление 745 мм. рт. ст  
*В трубопроводе системы ГВС (подъезд №2):*

Максимальный расход измеряемой среды	3,4	м <sup>3</sup> /ч
Избыточное давление измеряемой среды	5,0	кгс/см <sup>2</sup>
Температура измеряемой среды	70	°С
Плотность измеряемой среды	977,0	кг/м <sup>3</sup>
Кинематическая вязкость измеряемой среды (10 <sup>-7</sup> )	4,131	м <sup>2</sup> /с

*В циркуляционном трубопроводе системы ГВС (подъезд №2):*

Максимальный расход измеряемой среды	1,02	м <sup>3</sup> /ч
Избыточное давление измеряемой среды	5,0	кгс/см <sup>2</sup>
Температура измеряемой среды	50	°С
Плотность измеряемой среды	988,2	кг/м <sup>3</sup>
Кинематическая вязкость измеряемой среды (10 <sup>-7</sup> )	5,53	м <sup>2</sup> /с

*В трубопроводе системы ХВС (подъезд №2):*

Максимальный расход измеряемой среды	1,075	м <sup>3</sup> /ч
Избыточное давление измеряемой среды	5,0	кгс/см <sup>2</sup>
Температура измеряемой среды	5,0	°С
Плотность измеряемой среды	1000,0	кг/м <sup>3</sup>
Кинематическая вязкость измеряемой среды (10 <sup>-7</sup> )	15,1	м <sup>2</sup> /с

*В трубопроводе системы ГВС (подъезд №3):*

Максимальный расход измеряемой среды	3,4	м <sup>3</sup> /ч
Избыточное давление измеряемой среды	5,0	кгс/см <sup>2</sup>
Температура измеряемой среды	70	°С
Плотность измеряемой среды	977,0	кг/м <sup>3</sup>
Кинематическая вязкость измеряемой среды (10 <sup>-7</sup> )	4,131	м <sup>2</sup> /с

*В циркуляционном трубопроводе системы ГВС (подъезд №3):*

Максимальный расход измеряемой среды	1,02	м <sup>3</sup> /ч
Избыточное давление измеряемой среды	5,0	кгс/см <sup>2</sup>
Температура измеряемой среды	50	°С
Плотность измеряемой среды	988,2	кг/м <sup>3</sup>
Кинематическая вязкость измеряемой среды (10 <sup>-7</sup> )	5,53	м <sup>2</sup> /с

*В трубопроводе системы ХВС (подъезд №3):*

Максимальный расход измеряемой среды	1,075	м <sup>3</sup> /ч
Избыточное давление измеряемой среды	5,0	кгс/см <sup>2</sup>

Температура измеряемой среды	5,0	°C
Плотность измеряемой среды	1000,0	кг/м <sup>3</sup>
Кинематическая вязкость измеряемой среды (10 <sup>-7</sup> )	15,1	м <sup>2</sup> /с

**Комплект приборов узла учета**

Таблица 1.1

Наименование	Тип	Кол-во
Состав теплосчетчика		1
Тепловычислители, ИИС	ВКТ-9-02	1
СУ, счетчики, преобразователи расхода (ПР)	МФ-5 2 1-Б-32 кл. Б	2
СУ, счетчики, преобразователи расхода (ПР)	МФ-5 2 1-Б-25 кл. Б	4
Термометры, преобразователи температуры	КТСП-Н кл.Б L=60 Pt100 (комплект)	2
Преобразователь избыточного давления	Корунд-ДИ-001	2

**Характеристики измерительных участков**

Таблица 2.1 Трубопровод системы ГВС Т3 (подъезд №2)

Характеристики	Значения	Ед. изм.
Наружный диаметр	38	мм
Внутренний диаметр	32	мм
Материал	Сталь 20	
Шероховатость стенок	0,2	мкм

Таблица 2.2 Циркуляционный трубопровод системы ГВС Т4 (подъезд №2)

Характеристики	Значения	Ед. изм.
Наружный диаметр	32	мм
Внутренний диаметр	25	мм
Материал	Сталь 20	
Шероховатость стенок	0,2	мкм

Таблица 2.3 Трубопровод системы ХВС В1 (подъезд №2)

Характеристики	Значения	Ед. изм.
Наружный диаметр	32	мм
Внутренний диаметр	25	мм
Материал	Сталь 20	
Шероховатость стенок	0,2	мкм

Таблица 2.4 Трубопровод системы ГВС Т3 (подъезд №3)

Характеристики	Значения	Ед. изм.
Наружный диаметр	38	мм
Внутренний диаметр	32	мм
Материал	Сталь 20	
Шероховатость стенок	0,2	мкм

Таблица 2.5 Циркуляционный трубопровод системы ГВС Т4 (подъезд №3)

Характеристики	Значения	Ед. изм.
Наружный диаметр	32	мм
Внутренний диаметр	25	мм
Материал	Сталь 20	
Шероховатость стенок	0,2	мкм

Таблица 2.6 Трубопровод системы ХВС В1 (подъезд №3)

Характеристики	Значения	Ед. изм.
Наружный диаметр	32	мм
Внутренний диаметр	25	мм
Материал	Сталь 20	

Шероховатость стенок	0,2	мкм
----------------------	-----	-----

Таблица 2.7 Место установки гильзы термопреобразователя сопротивления (после ПР)

Место установки	Значен.	Ед. изм.
Трубопровод системы ГВС Т3 (подъезд №2)	175*	мм
Циркуляционный трубопровод системы ГВС Т4 (подъезд №2)	185*	мм
Трубопровод системы ГВС Т3 (подъезд №3)	175*	мм
Циркуляционный трубопровод системы ГВС Т4 (подъезд №3)	185*	мм

\* - с допуском  $\pm 20\%$

Технические и метрологические характеристики преобразователей расхода (ПР)

Таблица 3.1 Трубопровод системы ГВС Т3 (подъезд №2)

Характеристика	Ед. изм.	Числовое значение
Величина выходного сигнала	л/имп	10
Наименьший измеряемый расход	м <sup>3</sup> /ч	0,12
Наибольший измеряемый расход	м <sup>3</sup> /ч	30
Относительная погрешность измерения расхода теплоносителя в диапазоне:		
- 0,12 м <sup>3</sup> /ч (Q <sub>min</sub> ) - 0,2 м <sup>3</sup> /ч (Q <sub>н</sub> )	%	$\pm 3$
- 0,2 м <sup>3</sup> /ч (Q <sub>н</sub> ) - 0,3 м <sup>3</sup> /ч (Q <sub>г</sub> )		$\pm 2$
- 0,3 м <sup>3</sup> /ч (Q <sub>г</sub> ) - 30 м <sup>3</sup> /ч (Q <sub>max</sub> )		$\pm 1$

Таблица 3.2 Циркуляционный трубопровод системы ГВС Т4 (подъезд №2)

Характеристика	Ед. изм.	Числовое значение
Величина выходного сигнала	л/имп	10
Наименьший измеряемый расход	м <sup>3</sup> /ч	0,072
Наибольший измеряемый расход	м <sup>3</sup> /ч	18
Относительная погрешность измерения расхода теплоносителя в диапазоне:		
- 0,072 м <sup>3</sup> /ч (Q <sub>min</sub> ) - 0,12 м <sup>3</sup> /ч (Q <sub>н</sub> )	%	$\pm 3$
- 0,12 м <sup>3</sup> /ч (Q <sub>н</sub> ) - 0,18 м <sup>3</sup> /ч (Q <sub>г</sub> )		$\pm 2$
- 0,18 м <sup>3</sup> /ч (Q <sub>г</sub> ) - 18 м <sup>3</sup> /ч (Q <sub>max</sub> )		$\pm 1$

Таблица 3.3 Трубопровод системы ХВС В1 (подъезд №2)

Характеристика	Ед. изм.	Числовое значение
Величина выходного сигнала	л/имп	10
Наименьший измеряемый расход	м <sup>3</sup> /ч	0,072
Наибольший измеряемый расход	м <sup>3</sup> /ч	18
Относительная погрешность измерения расхода теплоносителя в диапазоне:		
- 0,072 м <sup>3</sup> /ч (Q <sub>min</sub> ) - 0,12 м <sup>3</sup> /ч (Q <sub>н</sub> )	%	$\pm 3$
- 0,12 м <sup>3</sup> /ч (Q <sub>н</sub> ) - 0,18 м <sup>3</sup> /ч (Q <sub>г</sub> )		$\pm 2$
- 0,18 м <sup>3</sup> /ч (Q <sub>г</sub> ) - 18 м <sup>3</sup> /ч (Q <sub>max</sub> )		$\pm 1$

Таблица 3.4 Трубопровод системы ГВС Т3 (подъезд №3)

Характеристика	Ед. изм.	Числовое значение
Величина выходного сигнала	л/имп	10
Наименьший измеряемый расход	м <sup>3</sup> /ч	0,12
Наибольший измеряемый расход	м <sup>3</sup> /ч	30
Относительная погрешность измерения расхода теплоносителя в диапазоне:		
- 0,12 м <sup>3</sup> /ч (Q <sub>min</sub> ) - 0,2 м <sup>3</sup> /ч (Q <sub>н</sub> )	%	$\pm 3$
- 0,2 м <sup>3</sup> /ч (Q <sub>н</sub> ) - 0,3 м <sup>3</sup> /ч (Q <sub>г</sub> )		$\pm 2$

$- 0,3 \text{ м}^3/\text{ч} (Q_{\text{н}}^{\text{н}}) - 30 \text{ м}^3/\text{ч} (Q_{\text{н}}^{\text{н}})$		$\pm 1$
--	--	---------

Таблица 3.5 Циркуляционный трубопровод системы ГВС Т4 (подъезд №3)

Характеристика	Ед. изм.	Числовое значение	
Величина выходного сигнала	л/имп	10	
Наименьший измеряемый расход	$\text{м}^3/\text{ч}$	0,072	
Наибольший измеряемый расход	$\text{м}^3/\text{ч}$	18	
Относительная погрешность измерения расхода теплоносителя в диапазоне:			
	$- 0,072 \text{ м}^3/\text{ч} (Q_{\text{н}}^{\text{н}}) - 0,12 \text{ м}^3/\text{ч} (Q_{\text{н}}^{\text{н}})$	%	$\pm 3$
	$- 0,12 \text{ м}^3/\text{ч} (Q_{\text{н}}^{\text{н}}) - 0,18 \text{ м}^3/\text{ч} (Q_{\text{н}}^{\text{н}})$		$\pm 2$
	$- 0,18 \text{ м}^3/\text{ч} (Q_{\text{н}}^{\text{н}}) - 18 \text{ м}^3/\text{ч} (Q_{\text{н}}^{\text{н}})$		$\pm 1$

Таблица 3.6 Трубопровод системы ХВС В1 (подъезд №3)

Характеристика	Ед. изм.	Числовое значение	
Величина выходного сигнала	л/имп	10	
Наименьший измеряемый расход	$\text{м}^3/\text{ч}$	0,072	
Наибольший измеряемый расход	$\text{м}^3/\text{ч}$	18	
Относительная погрешность измерения расхода теплоносителя в диапазоне:			
	$- 0,072 \text{ м}^3/\text{ч} (Q_{\text{н}}^{\text{н}}) - 0,12 \text{ м}^3/\text{ч} (Q_{\text{н}}^{\text{н}})$	%	$\pm 3$
	$- 0,12 \text{ м}^3/\text{ч} (Q_{\text{н}}^{\text{н}}) - 0,18 \text{ м}^3/\text{ч} (Q_{\text{н}}^{\text{н}})$		$\pm 2$
	$- 0,18 \text{ м}^3/\text{ч} (Q_{\text{н}}^{\text{н}}) - 18 \text{ м}^3/\text{ч} (Q_{\text{н}}^{\text{н}})$		$\pm 1$

Таблица 3.7 Установочные параметры ПР (трубопровод системы ГВС Т3, подъезд №2)

Параметры	Ед. изм.	Числовое значение
Способ крепления		Фланцевый
Диаметр (Дц0) условного прохода трубопровода перед измерительным участком	мм	40
Диаметр (Дц1) условного прохода измерительного участка	мм	32
Диаметр условного прохода участка измерения температуры	мм	65
Соотношение условных диаметров Дц0 и Дц1		1,25
Расстояние по направлению потока от сужения (конфузора) до преобразователя расхода	мм	160
Расстояние по направлению потока от преобразователя расхода до расширения (диффузора)	мм	70

Таблица 3.8 Установочные параметры ПР (циркуляционный трубопровод системы ГВС Т4, подъезд №2)

Параметры	Ед. изм.	Числовое значение
Способ крепления		Фланцевый
Диаметр (Дц0) условного прохода трубопровода перед измерительным участком	мм	32
Диаметр (Дц1) условного прохода измерительного участка	мм	25
Диаметр условного прохода участка измерения температуры	мм	65
Соотношение условных диаметров Дц0 и Дц1		1,28
Расстояние по направлению потока от сужения (конфузора) до преобразователя расхода	мм	125
Расстояние по направлению потока от преобразователя расхода до расширения (диффузора)	мм	50

Таблица 3.9 Установочные параметры ПР (Трубопровод системы ХВС В1, подъезд №2)

Параметры	Ед. изм.	Числовое значение
Способ крепления		Фланцевый
Диаметр (Дц0) условного прохода трубопровода перед измерительным участком	мм	25

Диаметр (Dy1) условного прохода измерительного участка	мм	25
Соотношение условных диаметров Dy0 и Dy1		1,0
Расстояние по направлению потока от сужения (конфузора) до преобразователя расхода	мм	125
Расстояние по направлению потока от преобразователя расхода до расширения (диффузора)	мм	50

Таблица 3.10 Установочные параметры ПР (трубопровод системы ГВС Т3, подъезд №3)

Параметры	Ед. изм.	Числовое значение
Способ крепления		Фланцевый
Диаметр (Dy0) условного прохода трубопровода перед измерительным участком	мм	40
Диаметр (Dy1) условного прохода измерительного участка	мм	32
Диаметр условного прохода участка измерения температуры	мм	65
Соотношение условных диаметров Dy0 и Dy1		1,25
Расстояние по направлению потока от сужения (конфузора) до преобразователя расхода	мм	160
Расстояние по направлению потока от преобразователя расхода до расширения (диффузора)	мм	70

Таблица 3.11 Установочные параметры ПР (циркуляционный трубопровод системы ГВС Т4, подъезд №3)

Параметры	Ед. изм.	Числовое значение
Способ крепления		Фланцевый
Диаметр (Dy0) условного прохода трубопровода перед измерительным участком	мм	32
Диаметр (Dy1) условного прохода измерительного участка	мм	25
Диаметр условного прохода участка измерения температуры	мм	65
Соотношение условных диаметров Dy0 и Dy1		1,28
Расстояние по направлению потока от сужения (конфузора) до преобразователя расхода	мм	125
Расстояние по направлению потока от преобразователя расхода до расширения (диффузора)	мм	50

Таблица 3.12 Установочные параметры ПР (Трубопровод системы ХВС В1, подъезд №3)

Параметры	Ед. изм.	Числовое значение
Способ крепления		Фланцевый
Диаметр (Dy0) условного прохода трубопровода перед измерительным участком	мм	25
Диаметр (Dy1) условного прохода измерительного участка	мм	25
Соотношение условных диаметров Dy0 и Dy1		1,0
Расстояние по направлению потока от сужения (конфузора) до преобразователя расхода	мм	125
Расстояние по направлению потока от преобразователя расхода до расширения (диффузора)	мм	50

Паспорт составил \_\_\_\_\_  
(должность, ФИО. исполнителя)

\_\_\_\_\_ (подпись)

									Лист
									15
Изм.	Лист	№ докум.	Подпись	Дата	Н-К-28-01/2016-АУТВР.ПЗ Том 2				

## 1. Общие данные

Проект разработан с целью оснащения многоквартирного жилого дома, расположенного по адресу: Красноярский край, г. Нарильск, ул. Кирова, 28 приборами коммерческого учета тепловой энергии, горячего и холодного водоснабжения для взаимных расчетов с энергопоставляющей организацией согласно договору № \_\_\_\_\_ от \_\_\_\_\_.

Проект разработан на основании требований и положений, изложенных в технических условиях, выданных "Энергосбыт" ОАО "НТЭК" от 27.03.2015 г.

При разработке проекта использованы:

- результаты обследования;
- СП 124.13330.2012 "Тепловые сети";
- СП 60.13330.2012 "Отопление, вентиляция и кондиционирование";
- СП 41-101-95 "Проектирование тепловых пунктов";
- Постановление от 18.11.2013 №1034 "О коммерческом учете тепловой энергии и теплоносителя";
- "Правила технической эксплуатации тепловых энергоустановок"

## 2. Исходные данные и выбор оборудования

Эксплуатационные характеристики системы

Суммарная нагрузка на отопление, Гкал/ч	0,744
- жилая часть, Гкал/ч	
Суммарная нагрузка на ГВС, Гкал/ч	0,864
- жилая часть (подъезд №1), Гкал/ч	0,216
- жилая часть (подъезд №2), Гкал/ч	0,216
- жилая часть (подъезд №3), Гкал/ч	0,216
- жилая часть (подъезд №4), Гкал/ч	0,216
Расчетный расход ХВС, м <sup>3</sup> /ч	4,3
- жилая часть (подъезд №1), м <sup>3</sup> /ч	1,075
- жилая часть (подъезд №2), м <sup>3</sup> /ч	1,075
- жилая часть (подъезд №3), м <sup>3</sup> /ч	1,075
- жилая часть (подъезд №4), м <sup>3</sup> /ч	1,075
Расчетное давление в подающем трубопроводе	6,0 кгс/см <sup>2</sup>
Расчетное давление в обратном трубопроводе	5,0 кгс/см <sup>2</sup>
Расчетное давление в трубопроводе ХВС	5,0 кгс/см <sup>2</sup>

Схема ГВС – открытая, циркуляционный контур.

Карпенко И.С.

Расход воды в системе ГВС (подъезд №2, 3) составит:

$$G_{ГВС} = [Q_{ГВС} / (t_{ГВС} - t_x)] * 1000 = 0,216 / (70 - 5) * 1000 = 3,32 \text{ м}^3/\text{ч} = 3,4 \text{ м}^3/\text{ч}$$

где  $Q_{ГВС}$  – тепловая нагрузка на систему ГВС – 0,216 Гкал/ч;

$t_{ГВС}$  – температура теплоносителя в трубопроводе ГВС ТЗ, 70°С;

$t_x$  – температура холодной воды, 5°С.

Расход воды в циркуляционном трубопроводе системы ГВС (подъезд №2, 3) составит:

$$G_{ГВС \text{ цирр}} = 3,4 * 0,3 = 1,02 \text{ м}^3/\text{ч}$$

По найденному объемному расходу теплофикационной воды для данной системы теплоснабжения выбирается теплосчетчик в комплекте:

- тепловычислитель ВКТ-9-02 – 1 шт.;
- преобразователь расхода электромагнитный МФ-5.2.1-Б-32кл. Б- 2 шт.;
- преобразователь расхода электромагнитный МФ-5.2.1-Б-25кл. Б- 4 шт.;
- комплект термопреобразователей сопротивления КТСП-Н кл.Б L=60 Pt100 – 2 компл.;
- преобразователь избыточного давления Корунд-ДИ-001-И – 2 шт.



### 3. Основные характеристики применяемого оборудования

#### Определение количества тепловой энергии

Тепловычислитель ВКТ-9-02 обеспечивает преобразование сигналов от преобразователей расхода, преобразователей избыточного давления и комплектов термопреобразователей сопротивления. Значения тепловой энергии, массы, объема и температуры теплоносителя накапливаются в тепловычислителе с начала пуска счетчика в часовых, суточных и месячных архивах.

Результаты расчета и текущие параметры выводятся по вызову оператора на цифровое табло лицевой панели и на печатающее устройство (принтер) в виде часовых, суточных и месячных квитанций по потребителю или по отдельному трубопроводу.

При эксплуатации приборов коммерческого учета тепла необходимо руководствоваться ПТЭ и ПТБ, техническими описаниями и инструкциями по эксплуатации используемого оборудования.

#### Определение количества тепловой энергии и теплоносителя, полученных водяными системами теплоснабжения

Количество тепловой энергии и масса (объем) теплоносителя, полученные потребителем, определяются энергоснабжающей организацией на основании показаний приборов узла учета потребителя за период, определенный Договором, по формуле:

$$Q = Q_{\text{н}} + Q_{\text{п}} + (G_{\text{п}} + G_{\text{гв}} + G_{\text{у}}) \cdot (h_2 - h_{\text{хв}}) \cdot 10^{-3}$$

где  $Q_{\text{н}}$  – тепловая энергия, израсходованная потребителем, по показаниям теплосчетчика;

$Q_{\text{п}}$  – тепловые потери на участке от границы балансовой принадлежности системы теплоснабжения потребителя до его узла учета. Эта величина указывается в Договоре и учитывается, если узел учета оборудован не на границе балансовой принадлежности;

$G_{\text{п}}$  – масса сетевой воды, израсходованной потребителем на подпитку систем отопления, определенная по показаниям водосчетчика (учитывается для систем, подключенных к тепловым сетям по независимой схеме);

$G_{\text{гв}}$  – масса сетевой воды, израсходованной потребителем на водоразбор, определенная по показаниям водосчетчика (учитывается для открытых систем теплоснабжения);

$G_{\text{у}}$  – масса утечки сетевой воды в системах теплоснабжения. Ее величина определяется как разность между массой сетевой воды  $G_1$  по показанию водосчетчика, установленного на подающем трубопроводе, и суммарной массой сетевой воды  $(G_2 + G_{\text{гв}})$  по показаниям водосчетчиков, установленных соответственно на обратном трубопроводе и трубопроводе горячего водоснабжения,  $G_{\text{у}} = (G_1 - (G_2 + G_{\text{гв}}))$ .

$h_2$  – энтальпия сетевой воды на выходе обратного трубопровода источника теплоты,

$h_{\text{хв}}$  – энтальпия холодной воды, используемой для подпитки систем теплоснабжения на источнике теплоты.

#### Формулы расчета тепловой энергии и объема теплоносителя:

ТС1: Схема измерения №14 (для системы ГВС и ХВС)

$$Q_{\text{в}} = M_2 (h_1 - h_2) + dM (h_1 - h_{\text{х}}), \quad \text{Гкал/ч}$$

где:  $Q_{\text{в}}$  – тепловая энергия на ГВС, измеренная прибором;

$M_2$  – масса теплоносителя, прошедшего по обратному трубопроводу

$dM$  – разница масс теплоносителя, прошедших через подающий и обратный трубопроводы;

$h_1$  – энтальпия теплоносителя в подающем трубопроводе;

$h_2$  – энтальпия теплоносителя в обратном трубопроводе;

$h_{\text{х}}$  – энтальпия холодной воды

ТС2: Схема измерения №14 (для системы ГВС и ХВС)

$$Q_{\text{в}} = M_2 (h_1 - h_2) + dM (h_1 - h_{\text{х}}), \quad \text{Гкал/ч}$$

									Лист
									17
Изм.	Лист	№ докум	Подпись	Дата	Н-К-28-01/2016-АУТВР.ПЗ Том 2				

**Основные технические характеристики теплосчетчика**

Измеряемая величина	Диапазон	Пределы погрешности
Тепловая энергия	от 0 до $10^5$ ГДж (Гкал)	$\pm (0,5 + 2/\Delta t)\%^{1)}$ $\pm (0,1 + 10/\Delta \Theta)\%^{2)}$
Тепловая мощность	от 0 до $10^4$ ГДж/ч (Гкал/ч)	$\pm (0,6 + 2/\Delta t)\%^{1)}$ $\pm (0,2 + 10/\Delta \Theta)\%^{2)}$
Объем	от 0 до $10^4$ м <sup>3</sup>	$\pm 1$ ед. мл. разр. <sup>3)}</sup>
Количество электроэнергии	от 0 до $10^3$ кВт·ч	$\pm 1$ ед. мл. разр. <sup>3)}</sup>
Масса	от 0 до $10^3$ т	$\pm 0,1\%$ <sup>3)}</sup>
Объемный расход	от 0 до $10^6$ м <sup>3</sup> /ч	$\pm 0,1\%$ <sup>3)}</sup>
Массовый расход	от 0 до $10^6$ т/ч	$\pm 0,1\%$ <sup>3)}</sup>
Электрическая мощность	от 0 до $10^6$ кВт	$\pm 0,1\%$ <sup>3)}</sup>
Температура воды	от 0 до 180 °С	$\pm 0,1\%$ <sup>2)}</sup>
Температура воздуха	от минус 50 до 180 °С	$\pm 0,1\%$ <sup>2)}</sup>
Разность температур	от 2 до 180 °С	$\pm (0,028 + 0,001\Delta t)\%^{2)}$
Избыточное давление	от 0 до 2,5 МПа (от 0 до 25,49 кгс/см <sup>2</sup> )	$\pm 0,25\%$ <sup>3)}</sup>
Время работы и остановки счета	от 0 до $10^4$ ч	$\pm 0,01\%$ <sup>3)}</sup>

<sup>1)}</sup> Относительная погрешность.

<sup>2)}</sup> Абсолютная погрешность.

<sup>3)}</sup> Приведенная погрешность.

**Описание вычислителя количества теплоты ВКТ-9-02**

Вычислитель ВКТ-9-02 в составе теплосчетчика, предназначен для учета тепловой энергии, массы, давления и температуры теплоносителя в трубопроводах системы водяного теплоснабжения, для регистрации температуры наружного воздуха. Вычислители могут применяться также для измерений объема холодной воды, газа, количества электрической энергии.

Абсолютная основная погрешность измерительного блока при преобразовании температуры теплоносителя в трубопроводах не превышает  $\pm 0,1^\circ\text{C}$ .

Значение предела допускаемой относительной погрешности преобразования расхода в кодированный сигнал и объема в чистом импульсный сигнал независимо от направления движения измеряемой среды

- в диапазоне  $(Q_{\text{max}} - Q_{\text{min}})$   $\pm 3\%$ ;

- в диапазоне  $(Q_{\text{r}} - Q_{\text{min}})$   $\pm 2\%$ ;

- в диапазоне  $(Q_{\text{r}} - Q_{\text{max}})$   $\pm 1\%$

Предел допускаемой относительной погрешности измерения времени не превышает  $\pm 0,05\%$

Теплосчетчик сохраняет свои метрологические характеристики при следующих рабочих условиях

- питание вычислителя осуществляется от автономного источника - литиевой батареи напряжением 3,6 В;

- относительная влажность воздуха, окружающего измерительный блок, не более 95% при 35 °С;

- температура воздуха, окружающего измерительный блок, от -10 до 50 °С;

- температура измеряемой среды от 0 до 180 °С;

- диапазон измерения избыточного давления в трубопроводах 2,5 МПа;

- удельная электрическая проводимость теплоносителя от  $10^{-3}$  до 10 см/м;

- напряженность внешнего магнитного поля, воздействующего на измерительный блок, не должна превышать 400 А/м с частотой  $(50 \pm 1)$  Гц;

- максимальная длина линий связи между первичными преобразователями и измерительным блоком не должна превышать 300 м;

- сопротивление каждого провода четырехпроводной линии связи между термопреобразователями и измерительным блоком не более 100 Ом.

Вычислитель обеспечивает вывод на индикатор и посредством интерфейса RS-485 на внешнее устройство следующей текущей и архивной информации

- объемный расход (м<sup>3</sup>/ч), массовый расход (т/ч), температура (°С), давление (МПа), объем (м<sup>3</sup>), масса (т) - для каждого трубопровода ТС (до трех в ТС1, до трех в ТС2);

- разность температур ( $^{\circ}\text{C}$ ), разность массовых расходов ( $\text{т}/\text{ч}$ ), разность масс ( $\text{т}$ ), тепловая мощность ( $\text{Гкал}/\text{ч}$ ), тепловая энергия ( $\text{Гкал}$ ), время работы ( $\text{ч}$  и  $\text{мин}$ ), время останова счета ( $\text{ч}$  и  $\text{мин}$ ) - в ТС1 и в ТС2;

- суммарная тепловая мощность ( $\text{Гкал}/\text{ч}$ ), суммарная тепловая энергия ( $\text{Гкал}$ ), температура холодной воды ( $^{\circ}\text{C}$ ), температура воздуха ( $^{\circ}\text{C}$ ), давление холодной воды ( $\text{МПа}$ ), время включения и время выключения - по обеим ТС;

- расход и количество измеряемой среды ( $\text{м}^3/\text{ч}$ ,  $\text{т}/\text{ч}$ ), время работы - по каждому дополнительному каналу (до трех);

- архивные значения величин по ТС1, по ТС2, общие (по обеим ТС), дополнительные (по дополнительным каналам). Архивы формируются на часовых, суточных и месячных интервалах. Архивные итоговые значения формируются на последний час даты запроса информации. Среднесуточные значения параметров системы теплоснабжения за последние 730 суток, среднечасовые значения - за последние 1488 ч;

-полный средний срок службы вычислителя не менее 12 лет;

-среднее время наработки на отказ - 80000 часов.

### Устройство и принцип работы Мастерфлоу

Принцип измерения количества движущейся в трубопроводе жидкости основан на измерении электродвижущей силы (ЭДС) на электродах преобразователя вторичным прибором. ЭДС наводится при прохождении электропроводной среды через магнитное поле, возбуждаемое в измерительном участке специальными обмотками. Величина ЭДС пропорциональна средней скорости потока или расходу.

Конструктивно Мастерфлоу представляет собой участок трубы, выполненной из немагнитной стали, заключенный в защитный кожух. Внутренняя поверхность защищена фторопластом Ф4. На трубе расположены две силовые катушки, создающие внутри трубы переменное магнитное поле, под ними расположены катушки обратной связи. Электроды установлены диаметрально противоположно в плоскости поперечного сечения трубы заподлицо с поверхностью изоляционного покрытия. Электроды электрически изолированы от металлической стенки трубы. Электронный преобразователь выполнен в алюминиевом корпусе, внутри которого находится колодка для подключения линии связи Мастерфлоу с тепловычислителем.

На силовые катушки Мастерфлоу с блока питания подается импульсное напряжение в поток воды для создания магнитного поля. Импульсный сигнал, вызванный ЭДС, воспринимается электродами Мастерфлоу и подается на электронный преобразователь, а с него на тепловычислитель. Амплитуда сигнала пропорциональна скорости потока.

Значение расхода преобразователей расхода МФ-52 1-Б-32 кл. Б;

- максимальный расход  $Q_{\text{max}} = 30,0 \text{ м}^3/\text{ч}$ ;

- минимальный расход  $Q_{\text{min}} = 0,12 \text{ м}^3/\text{ч}$ ;

- расход переходный  $1 Q_{\text{нп}} = 0,2 \text{ м}^3/\text{ч}$ ;

- порог чувствительности преобразователя  $0,06 \text{ м}^3/\text{ч}$ .

Значение расхода преобразователей расхода МФ-52 1-Б-25 кл. Б;

- максимальный расход  $Q_{\text{max}} = 18,0 \text{ м}^3/\text{ч}$ ;

- минимальный расход  $Q_{\text{min}} = 0,072 \text{ м}^3/\text{ч}$ ;

- расход переходный  $1 Q_{\text{нп}} = 0,12 \text{ м}^3/\text{ч}$ ;

- порог чувствительности преобразователя  $0,036 \text{ м}^3/\text{ч}$ .

### Устройство и принцип работы термопреобразователей сопротивления КТСП-Н

Термопреобразователи сопротивления типа Pt100, преобразуют температуру теплоносителя в прямом, обратном трубопроводах в электрическое сопротивление. Термопреобразователи монтируются в защитных гильзах, входящих в комплект поставки теплосчетчика. Вся поверхность защитной гильзы должна иметь контакт с теплоносителем. Перед установкой термопреобразователей защитные гильзы заполнить трансформаторным маслом.

Конструкция термопреобразователей герметична. Монтажная часть защитной арматуры термопреобразователя выполнена из антикоррозийной стали.

Комплект термометров сопротивления КТСП-Н, кл. Б (Госреестр СИ РБ № РБ 03 10 0494 08, РФ № 38 878-12, РК № КЗ 02 02 02621-2008/РБ 03 10 0494 08) предназначен для измерения температуры и разности температур в трубопроводах систем теплоснабжения. Применяются в составе теплосчетчиков и информационно-измерительных систем учета количества теплоты.

									Лист
									19
Изм.	Лист	№ докум.	Подпись	Дата	Н-К-28-01/2016-АУТВР.ПЗ Том 2				

#### Основные технические характеристики

- Диапазон измеряемой температуры - 0...160°C,
- Нижний предел диапазона разности температур - 3°C,
- Верхний предел диапазона разностей температур - 150°C;
- Длина монтажной части КТСП-Н, кл. Б Р1100 - 60 мм;
- Диаметр монтажной части КТСП-Н, кл. Б Р1100 - 4 мм

#### Устройство и принцип работы преобразователей избыточного давления Корунд

Датчики КОРУНД имеют первичный измерительный преобразователь и электронный блок со следующими исполнениями, которые зависят от измеряемой величины, пределов измерений и условий эксплуатации. Малогабаритный датчик КОРУНД-ДИ-001, имеет штуцерный ввод давления и размещенные в едином корпусе чувствительный элемент (сенсор) и электронный блок.

Работа датчиков всех моделей основана на преобразовании измеряемого давления (разности давлений) в электрический сигнал с помощью чувствительного элемента, усилении этого сигнала в электронном блоке и преобразовании в форму, удобную для дистанционной передачи в виде унифицированного сигнала постоянного тока или напряжения.

В электронном блоке всех моделей датчиков имеются регуляторы «нуля» и «диапазона» датчика, доступ к которым обеспечивается после снятия крышки электронного блока. Вся настройка датчика осуществляется на предприятии - изготовителе путем записи в память микропроцессора параметров калибровки. Для подстройки нуля датчика с выходным сигналом 4-20 мА в процессе эксплуатации может использоваться корректор нуля, включаемый в разрыв линии связи, соединяющий датчик с источником питания и нагрузкой.

Для электрического подключения в датчиках используется коннектор, обеспечивающий соединение без пайки и герметичность.

#### 4. Монтаж приборов учета

##### Монтаж преобразователя расхода Мастерфлоу

Монтаж и установка приборов учета должны производиться квалифицированными специалистами в строгом соответствии с паспортами и утверждены проектом.

Первичные преобразователи устанавливаются на прямом, обратном трубопроводах в строгом соответствии с заводскими номерами, указанными в разделе "Свидетельства о приемке" паспорта.

Первичные преобразователи могут быть установлены на горизонтальном, вертикальном или наклонном трубопроводе при условии заполнения всего объема трубопровода расходомера теплоносителем. При горизонтальном или наклонном расположении оси трубопровода расходомера его следует установить так, чтобы электроды лежали в горизонтальной плоскости. При этом будет уменьшена возможность изоляции одного из электродов воздухом (или другим газом), который может находиться в теплоносителе.

При установке необходимо следить, чтобы направление движения теплоносителя в трубопроводе совпадало со стрелкой на корпусе первичных преобразователей.

Для обеспечения паспортных метрологических характеристик преобразователи расхода устанавливаются на прямолинейном участке трубопровода длиной, согласно с техническому описанию расходомера. Установка первичных преобразователей осуществляется только после завершения всех монтажно-сварочных работ. Для обеспечения соосности трубопровода и расходомера на каждую из 4 диаметрально расположенных шпилек должны быть установлены две центрирующие втулки. С обеих сторон преобразователей расхода устанавливается запорная арматура - для отключения трубопроводов при демонтаже датчиков, например, для поверки.

Ввиду влажности в помещении измерительный блок устанавливается в монтажном шкафу в месте, обеспечивающем хороший доступ к измерительному блоку при электрическом монтаже сигнальных кабелей, а также кнопкам управления и табла.

##### Монтаж термопреобразователей сопротивления КТСП-Н

Термопреобразователи сопротивления монтировать в трубопровод при помощи гильз под углом 90° к оси трубопровода. Погружаемая в трубопровод часть гильзы должна переходить геометрическую ось трубопровода на 15мм. Подключение термопреобразователей сопротивления производится в соответствии со схемой включения чувствительного элемента и нумераций клемм на контактной колодке.

									Лист
									20
Изм.	Лист	№ докум.	Подпись	Дата	Н-К-28-01/2016-АУТВР.ПЗ Том 2				

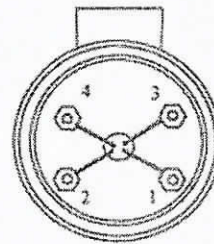
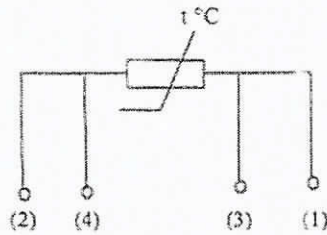

Во избежание выхода из строя термопреобразователя сопротивления следует исключать внешние механические воздействия.

### Монтаж преобразователей избыточного давления КОРУНД

Датчики могут монтироваться в любом положении, удобном для монтажа и обслуживания. Датчики КОРУНД-ДИ-001 рекомендуется устанавливать в вертикальном положении штуцером вниз и допускается устанавливать в ином положении, удобном для использования, если этого требуют особые условия эксплуатации.

К магистрали давления датчики присоединяются с помощью штуцерных или ниппельных соединений, уплотняемых фторопластовой лентой (ФУМ) или герметиками, стойкими и нейтральными к контролируемой и окружающей среде в реальных условиях эксплуатации. Перед присоединением к датчикам, линии давления должны быть продуты для снижения возможного загрязнения камер мембранного блока датчика. При уплотнении датчиков избыточного (абсолютного) давления герметизирующим материалом непосредственно по резьбовому соединению (например, лентой ФУМ) не допускается вкручивание в замкнутый объем, полностью заполненный жидкостью.

При подсоединении датчиков к источникам давления (рабочим магистралям), не допускается перегрузки датчика давлением, выходящим за пределы измерений. Для этого входы датчика должны подключаться к линии давления через вентили (трехходовые краны, вентильные блоки), обеспечивающие отключение датчика от рабочей магистрали.

Длина трубки, соединяющей датчик с местом отбора давления определяется условиями эксплуатации.

### Монтаж измерительно-вычислительного блока ВКТ-9-02

Измерительный блок устанавливается на ровную вертикальную поверхность (стена) в месте, обеспечивающем хороший доступ к измерительному блоку при электрическом монтаже сигнальных кабелей, а так же кнопкам управления и т.д.

## 5. Инструкция по эксплуатации тепловычислителя ВКТ-9-02

### Системные настроечные параметры

Программирование (настройку тепловычислителя), поверку, демонтаж, монтаж и ремонт оборудования узла учета должен выполняться персоналом специализированных организаций.

Настроечные параметры для ВКТ-9-02

Настройки		Параметр		
1. Часы	1. Время	Текущее время	чч:мм:сс	час · минута · секунда
	2. Дата	Текущая дата	дд/мм/гг	день/месяц/год
	3. Коррекция	Коррекция суточного хода часов	с/сут	от минус 30 до 30 с/сутки
	4. Автоперевод	Зимнее и летнее время	нет	
2. Идентификац.	1. Зав номер	Заводской номер вычислителя	xxxxxxx	редактирование только в режиме КАЛИБРОВКА
	2. Имя объекта	Обозначение вычислителя	МКД	16 символов
	3. Код организац	Код организации		16 символов
	4. Договор	Номер договора		с теплоснабжающей организацией
	5. Адрес	Адрес объекта	Кирова, 28	
3. Пароль	1. Ввести	Пароль		установленный ранее пароль

	2. Задать	Пароль		новый пароль
	3. Разрешить		нет	разрешение на ввод пароля
<b>1. Каналы V</b>				
1. TC1V1	Вес импульса	10	от 0,001 до 10000 л/имп	
	б_дог	3,4	договорное значение, м <sup>3</sup> /ч	
	б_вп	30	верхний порог, м <sup>3</sup> /ч	
	б_нп	0	нижний порог, м <sup>3</sup> /ч	
	б_отс	0	отсечка, м <sup>3</sup> /ч	
	Контроль питания	DIN1	дискретный (виртуальный) вход, для подключения блока питания ПР	
	Сигнал реверс	не использ	дискретный (виртуальный) вход, для сигнала обратного направления потока	
2. TC1V2	Вес импульса	10	от 0,001 до 10000 л/имп	
	б_дог	102	договорное значение, м <sup>3</sup> /ч	
	б_вп	18	верхний порог, м <sup>3</sup> /ч	
	б_нп	0	нижний порог, м <sup>3</sup> /ч	
	б_отс	0	отсечка, м <sup>3</sup> /ч	
	Контроль питания	Внешнее питание	дискретный (виртуальный) вход, для подключения блока питания ПР	
	Сигнал реверс	не использ	дискретный (виртуальный) вход, для сигнала обратного направления потока	
3. TC1V3	Вес импульса	10	от 0,001 до 10000 л/имп	
	б_дог	1,075	договорное значение, м <sup>3</sup> /ч	
	б_вп	18	верхний порог, м <sup>3</sup> /ч	
	б_нп	0	нижний порог, м <sup>3</sup> /ч	
	б_отс	0	отсечка, м <sup>3</sup> /ч	
	Контроль питания	DIN2	дискретный (виртуальный) вход, для подключения блока питания ПР	
	Сигнал реверс	не использ	дискретный (виртуальный) вход, для сигнала обратного направления потока	
4. TC2V1	Вес импульса	10	от 0,001 до 10000 л/имп	
	б_дог	3,4	договорное значение, м <sup>3</sup> /ч	
	б_вп	30	верхний порог, м <sup>3</sup> /ч	
	б_нп	0	нижний порог, м <sup>3</sup> /ч	
	б_отс	0	отсечка, м <sup>3</sup> /ч	
	Контроль питания	DINA	дискретный (виртуальный) вход, для подключения блока питания ПР	
	Сигнал реверс	не использ	дискретный (виртуальный) вход, для сигнала обратного направления потока	
5. TC2V2	Вес импульса	10	от 0,001 до 10000 л/имп	
	б_дог	1,02	договорное значение, м <sup>3</sup> /ч	
	б_вп	18	верхний порог, м <sup>3</sup> /ч	
	б_нп	0	нижний порог, м <sup>3</sup> /ч	
	б_отс	0	отсечка, м <sup>3</sup> /ч	
	Контроль питания	Внешнее питание	дискретный (виртуальный) вход, для подключения блока питания ПР	
	Сигнал реверс	не использ	дискретный (виртуальный) вход, для сигнала обратного направления потока	
6. TC2V3	Вес импульса	10	от 0,001 до 10000 л/имп	
	б_дог	1,075	договорное значение, м <sup>3</sup> /ч	
	б_вп	18	верхний порог, м <sup>3</sup> /ч	
	б_нп	0	нижний порог, м <sup>3</sup> /ч	
	б_отс	0	отсечка, м <sup>3</sup> /ч	
	Контроль питания	DINB	дискретный (виртуальный) вход, для подключения блока питания ПР	

Изм.	Лист	№ докум	Подпись	Дата

H-K-28-01/2016-АУТВР.ПЗ Том 2

Лист

22

	Сигнал реверс	не использ.	дискретный (виртуальный) вход для сигнала обратного направления потока	
7. Фильтр	1 Глубина	4	число от 1 до 6	
	2 Коэф сброса	11	число от 1,05 до 100	
<b>2. Каналы t</b>				
1 TC111	НСХ ТСП	R1100 (0,00385)		
	t_дог	70	договорное значение от минус 50 до 180 °C	
	t_вп	160	верхний и нижний пороги от минус 50 до 180 °C t_нп < t_вп	
	t_нп	0		
2 TC112	НСХ ТСП	R1100 (0,00385)		
	t_дог	50	договорное значение от минус 50 до 180 °C	
	t_вп	160	верхний и нижний пороги от минус 50 до 180 °C t_нп < t_вп	
	t_нп	0		
3 TC113	НСХ ТСП	R1100 (0,00385)		
	t_дог	5	договорное значение от минус 50 до 180 °C	
	t_вп	160	верхний и нижний пороги от минус 50 до 180 °C t_нп < t_вп	
	t_нп	0		
4 TC211	НСХ ТСП	R1100 (0,00385)		
	t_дог	70	договорное значение от минус 50 до 180 °C	
	t_вп	160	верхний и нижний пороги от минус 50 до 180 °C t_нп < t_вп	
	t_нп	0		
5 TC212	НСХ ТСП	R1100 (0,00385)		
	t_дог	50	договорное значение от минус 50 до 180 °C	
	t_вп	160	верхний и нижний пороги от минус 50 до 180 °C t_нп < t_вп	
	t_нп	0		
6 TC213	НСХ ТСП	R1100 (0,00385)		
	t_дог	5	договорное значение от минус 50 до 180 °C	
	t_вп	160	верхний и нижний пороги от минус 50 до 180 °C t_нп < t_вп	
	t_нп	0		
<b>3. Каналы P</b>				
1 TC1P1	Датчик	Договорное	кгс/см <sup>2</sup>	
	Ток датчика	4 20	диапазон выходного тока, mA	
	P_дог	6,0	договорное значение от 0 до 25 кгс/см <sup>2</sup>	
	P_вп	16	верхний и нижний пороги от 0 до 25 кгс/см <sup>2</sup> P_нп < P_вп	
P_нп	0			
2 TC1P2	Датчик	Договорное	кгс/см <sup>2</sup>	
	Ток датчика	4 20	диапазон выходного тока, mA	
	P_дог	6,0	договорное значение от 0 до 25 кгс/см <sup>2</sup>	
	P_вп	16	верхний и нижний пороги от 0 до 25 кгс/см <sup>2</sup> P_нп < P_вп	
P_нп	0			
3 TC1P3	Датчик	16	кгс/см <sup>2</sup>	
	Ток датчика	4 20	диапазон выходного тока, mA	
	P_дог	6,0	договорное значение от 0 до 25 кгс/см <sup>2</sup>	
	P_вп	16	верхний и нижний пороги от 0 до 25 кгс/см <sup>2</sup> P_нп < P_вп	
P_нп	0			
4 TC2P1	Датчик	Договорное	кгс/см <sup>2</sup>	
	Ток датчика	4 20	диапазон выходного тока, mA	
	P_дог	6,0	договорное значение от 0 до 25 кгс/см <sup>2</sup>	
		P_вп	16	верхний и нижний пороги от

Изм.	Лист	№ докум	Подпись	Дата
------	------	---------	---------	------

H-K-28-01/2016-АУТВР.ПЗ Том 2

Лист

23

5 TC2P2	P_нп	0	0 до 25 кгс/см <sup>2</sup> P_нп<P_вп	
	Датчик	Договорное	кгс/см <sup>2</sup>	
	Ток датчика	4..20	диапазон выходного тока, мА	
	P_дог	6,0	договорное значение от 0 до 25 кгс/см <sup>2</sup>	
	P_вп	16	верхний и нижний пороги от 0 до 25 кгс/см <sup>2</sup>	
6 TC2P3	P_нп	0	P_нп<P_вп	
	Датчик	16	кгс/см <sup>2</sup>	
	Ток датчика	4..20	диапазон выходного тока, мА	
	P_дог	6,0	договорное значение от 0 до 25 кгс/см <sup>2</sup>	
	P_вп	16	верхний и нижний пороги от 0 до 25 кгс/см <sup>2</sup>	
7. Период измер	Период измерения	60	для каналов 1 и P в режиме РАБОТА, с	
<b>5. Дискр. входы</b>				
1 DIN1	Инверсия	Да	условие смены флага	
	Задержка	10	время задержки смены флага от 0 до 65535 с	
2 DIN2	Инверсия	Да	условие смены флага	
	Задержка	10	время задержки смены флага от 0 до 65535 с	
3 DINA	Канал	V7	любой из каналов V, не задействованных для измерений	
	Инверсия	Да	условие смены флага	
	Задержка	10	время задержки смены флага от 0 до 65535 с	
4 DINB	Канал	V8	любой из каналов V, не задействованных для измерений	
	Инверсия	Да	условие смены флага	
	Задержка	10	время задержки смены флага от 0 до 65535 с	
5 DINC	Канал	не использ.	любой из каналов V, не задействованных для измерений	
	Инверсия	нет	условие смены флага	
	Задержка	0	время задержки смены флага от 0 до 65535 с	
6 DIND	Канал	не использ.	любой из каналов V, не задействованных для измерений	
	Инверсия	нет	условие смены флага	
	Задержка	0	время задержки смены флага от 0 до 65535 с	
5. Общие	1 Ед измер темп	Единица измерения тепловой энергии	Гкал	
	2 Дата отчета	День формирования месячного архива	31	
	3 Восст-е архива	Восстановление архива	да	
	4 Коэф небалан	Коэффициент небаланса масс	102	
	5 Канал Iвзд		не использ.	
	6 Формула Qобщ		Q <sub>г1</sub>	
	7 Лето/зима	Текущий период	зимний	
		Смена периода	ручную	условие смены периода теплопотребления
		Начало летнего	дд/мм/гг	день/месяц/год, для смены по дате
Начало зимнего		дд/мм/гг		
Сигнал	по умолчанию	дискретный вход, для смены по сигналу		
8 Кол вода	Канал tхв	договорное		



		Канал Pxb	договорное		
		txb_дог летняя	5	от 0 до 180 °C	
		Rxb_дог летнее	5	от 0 до 25 кгс/см <sup>2</sup>	
		txb_дог зимняя	5	от 0 до 180 °C	
		Rxb_дог зимнее	5	от 0 до 25 кгс/см <sup>2</sup>	
		txb_дистанц	0	от 0 до 180 °C	
	9 Разм. давления	Размерность давления	кгс/см <sup>2</sup>		
		Номер схемы	14		
6. ТС1	1 Схема зимняя	Расчетные формулы	M1, M2, M3 dM, Q <sub>o</sub>	редактирование невозможно, информационные параметры (только для чтения)	
	2 Схема летняя	Номер схемы	не использ.		
		Расчетные формулы		редактирование невозможно, информационные параметры (только для чтения)	
	3 dt_нп		3	нижний порог для dt1 (2,3) от 0 до 180 °C	
	4 Маска Общ.НС		7	флаги общих НС, раздел А4 приложения А	
	5 Смена схемы		отключена		
	6 Сигнал		по умолчанию	для смены по сигналу	
	7 Доп. настр.	Режим ост. ТС	Счет M, V	действия при останове ТС	
		Контроль dt	по текущим		
	8 Контроль НС				
	9 Схема зимняя				
	1 Канальные НС	Отказ V1		значение=0	табл. А12 приложения А
		Отказ V2		значение=0	
		Отказ V3		значение=0	
b>b_оп			Нет реакции		
b_отс <b<b_нп			Нет реакции		
b<b_отс			Нет реакции		
Отказ I			значение=догов.		
t>t_оп, t<t_нп			Нет реакции		
Отказ P			значение=догов.		
P>P_оп, P<P_нп			Нет реакции		
2 НС ТС	Внеш. сад-е		нет реакции	табл. А2.2 приложения А	
	dt<dt_нп		нет реакции		
	dt<0			табл. А2.3 приложения А	
	Недол.<=Кнеб		(M1+M2)/2		
	Недол.>Кнеб		не контролир.		
Q <sub>o</sub> <0		нет реакции	табл. А2.2 приложения А		
Q <sub>нп</sub> <0					
2 Схема летняя			по умолчанию		
7. ТС2	1 Схема зимняя	Номер схемы	14		
		Расчетные формулы	M1, M2, M3 dM, Q <sub>o</sub>	редактирование невозможно, информационные параметры (только для чтения)	
	2 Схема летняя	Номер схемы	не использ.		
		Расчетные формулы		редактирование невозможно, информационные параметры (только для чтения)	
	3 dt_нп		3	нижний порог для dt1 (2,3) от 0 до 180 °C	
	4 Маска Общ.НС		79	флаги общих НС, раздел А4 приложения А	
	5 Смена схемы		отключена		
	6 Сигнал		по умолчанию	для смены по сигналу	
	7 Доп. настр.	Режим ост. ТС	Счет M, V	действия при останове ТС	
		Контроль dt	по текущим		
	8 Контроль НС				
	9 Схема зимняя				
		Отказ V1		значение=0	табл. А12 приложения А
		Отказ V2		значение=0	
Отказ V3			значение=0		

Изм.	Лист	№ докум.	Подпись	Дата
------	------	----------	---------	------

	1 Канальные НС	$b > b_{\text{нп}}$	Нет реакции	табл А1.2 приложения А	
		$b_{\text{отс}} < b < b_{\text{нп}}$	Нет реакции		
		$b < b_{\text{отс}}$	Нет реакции		
		Отказ I	значение-догд		
		$I > I_{\text{нп}}$ , $I < I_{\text{нп}}$	Нет реакции		
		Отказ P	значение-догд		
	2 НС ТС	$P > P_{\text{нп}}$ , $P < P_{\text{нп}}$	Нет реакции	табл А2.2 приложения А	
		внеш. сод-е	нет реакции		
		$dt < dt_{\text{нп}}$	нет реакции		
		$dt < 0$	$(M1+M2)/2$		табл А2.3 приложения А
		Небал < Кнеб	не контролир		
	2 Схема летняя	Небал > Кнеб	нет реакции	табл А2.2 приложения А	
$Q_{\text{т}} < 0$ $Q_{\text{т.к}} < 0$		нет реакции			
8. Контрдоп.НС	2 Схема летняя	по умолчанию			
	Отказ V	значение=0	Аналогично реакции на канальные НС, табл А1.2 приложения А		
	$b > b_{\text{нп}}$	Нет реакции			
	$b_{\text{отс}} < b < b_{\text{нп}}$	Нет реакции			
$b < b_{\text{отс}}$	Нет реакции				
9. Интерфейсы	1 ЖКИ	1 Контраст	0	число от 0 до 31	
		2 Подсветка	0	время от 0 до 255 с	
		3 Заставка	0		
		4 Отключение	15		
	2 Порт 1	1 Скорость	9600		бод/с
		2 Сет адрес	1	от 1 до 247	
		3 Зад таймута	0	от 0 до 255 мс	
		4 Внеш устр	ПК		
	3 Порт 2	1 Скорость	9600	бод/с	
		2 Сет адрес	1	от 1 до 247	
3 Зад таймута		0	от 0 до 255 мс		

#### Порядок работы с вычислителем

Работа с вычислителем заключается в визуальном снятии показаний, которое выполняется согласно «Руководству по эксплуатации тепловычислителя ВКТ-9». Теплосчетчик позволяет выводить текущие и архивные данные посредством коммуникационной связи через последовательный интерфейс RS232 и RS485

#### 6. Меры безопасности при работе с приборами учета

Тепловычислитель соответствует требованиям ГОСТ Р 51350-99 в части защиты от поражения электрическим током.

При эксплуатации ВКТ-9-02 и проведении испытаний должны соблюдаться «Правила технической эксплуатации электроустановок потребителей», «Правила по охране труда при эксплуатации электроустановок» №328-Н от 24.07.2013г. и требования ГОСТ 12.2.007. Общие требования безопасности при проведении испытаний по ГОСТ 123.019

Узел учета тепловой энергии должен эксплуатироваться в соответствии с технической документацией, указанной в п. 80. «Постановление от 18.11.2013 №1034 "О коммерческом учете тепловой энергии и теплоносителя"».

Работы по обслуживанию узла учета, связанные с демонтажем, проверкой, монтажом и ремонтом оборудования, должны выполняться персоналом специализированной организации, имеющей свидетельства о вступлении в СРО и имеющей допуски к выполнению таких видов работ.

Узел учета считается вышедшим из строя в случаях:

- несанкционированного вмешательства в его работу;
- нарушения пломб на оборудовании узла учета, линий электрических связей;
- механического повреждения приборов и элементов учета.

									Лист
									26
Изм.	Лист	№ докум	Подпись	Дата	Н-К-28-01/2016-АУТВР.ПЗ Том 2				

## **7. Эксплуатация узла учета тепловой энергии и горячего водоснабжения**

Ответственность за эксплуатацию и текущее обслуживание узла учета потребителя несет должностное лицо, назначенное руководителем организации, в чьем ведении находится данный узел учета.

Показания приборов узла учета потребителя ежесуточно, в одно и то же время, фиксируются в журнал. Время начала записей показаний приборов узла учета в журнале фиксируется Актом допуска узла учета в эксплуатацию.

В срок, определенный Договором, потребитель обязан представить в энергоснабжающую организацию журнал учета тепловой энергии и теплоносителя.

В случае отказа в приеме журнала учета показаний приборов, используемых для расчета с потребителем за полученную тепловую энергию и теплоноситель, энергоснабжающая организация должна в 3-х дневный срок уведомить потребителя в письменной форме о причинах отказа со ссылкой на соответствующие пункты настоящих Правил и Договора.

Представитель потребителя обязан сообщить в энергоснабжающую организацию данные о показаниях приборов узла учета на момент их выхода из строя.

При выходе из строя приборов учета, с помощью которых определяются количество тепловой энергии и масса (объем) теплоносителя, а также приборов, регистрирующих параметры теплоносителя, ведение учета тепловой энергии и массы (объема) теплоносителя и регистрация его параметров, (на период в общей сложности не более 15 суток в течение года с момента приемки узла учета на коммерческий расчет) осуществляются на основании показаний этих приборов, взятых за предшествующие выходу из строя 3 суток с корректировкой по фактической температуре наружного воздуха на период пересчета.

При несвоевременном сообщении потребителем о нарушении режима и условий работы узла учета и о выходе его из строя узел учета считается нерабочим с момента его последней проверки энергоснабжающей организацией. В этом случае количество тепловой энергии, масса (объем) теплоносителя и значения его параметров определяются энергоснабжающей организацией на основании расчетных тепловых нагрузок, указанных в Договоре, и показаний приборов учета источника теплоты.

Расход утечки сетевой воды из системы теплоснабжения, которая связана с неплотностью трубопроводов и арматуры, определяется по показаниям датчиков расхода, установленных в подающем, обратном трубопроводах.

## **8. Общие требования поверки теплосчетчиков (согласно МИ 2573-2000) и приказа Министерства промышленности и торговли №1815 от 02.07.2015.**

В соответствии с требованиями Закона РФ «Об обеспечении единства измерений» и МИ 2273-94 теплосчетчики подлежат поверке. Поверке подлежит каждый экземпляр теплосчетчика.

Поверку теплосчетчиков проводят органы Государственной метрологической службы и аккредитованные на право проведения поверки теплосчетчиков метрологические службы федеральных органов исполнительной власти и юридических лиц в соответствии с требованиями приказа Министерства промышленности и торговли №1815 от 02.07.2015.

На поверку представляют составные части теплосчетчика с указанием места их подключения на подающем и обратном трубопроводах по их индивидуальным номерам.

Межповерочный интервал теплосчетчиков устанавливают по результатам испытаний для целей утверждения типа или на соответствие утвержденному типу.

Корректировку межповерочного интервала проводят в соответствии с требованиями приказа Министерства промышленности и торговли №1815 от 02.07.2015 и МИ 2554-99.

					Н-К-28-01/2016-АУТВР.ПЗ Том 2	Лист
Изм	Лист	№ докум	Подпись	Дата		27

9. Расчет гидравлических потерь на участках установки преобразователей расхода

Суммарные гидравлические потери состоят из:

1. Путевых потерь (потери по длине).
2. Местных потерь в диффузоре и конфузоре.
3. Дополнительные потерь (потери на расходомере, фильтре и т.п.)

Расчетные формулы:

Скорость течения:  $V = \frac{4W}{3600\pi D^2}$  м/с, где W – расход теплоносителя, м<sup>3</sup>/ч; D – диаметр

трубопровода, м.

Коэффициент кинематической вязкости,  $\nu$ , м<sup>2</sup>/с [1, с 18; т 1-8]

Число Рейнольдса  $Re = \frac{VD}{\nu}$

Коэффициент гидравлического сопротивления  $\lambda = 0,11 \left( \frac{\Delta}{D} + \frac{68}{Re} \right)^{0,25}$ , где  $\Delta$  – величина выступов шероховатости стенки трубы, м.

Коэффициент местного сопротивления конфузора  $\xi_k = \xi_m + \xi_{\text{вп}}$

$\xi_m = (-0,0125n_0^4 + 0,0224n_0^3 - 0,00723n_0^2 + 0,00444n_0 - 0,00745)(\alpha_p^3 - 2\pi\alpha_p^2 - 10\alpha_p)$ , где

$n_0 = \left( \frac{D_0}{D_1} \right)^2$ ,  $D_0$  – диаметр трубопровода после сужения,  $D_1$  – диаметр трубопровода до сужения,

$\alpha_p = 0,01745\alpha$ ,  $\alpha$  – угол сужения, °,  $\xi_{\text{вп}} = \frac{\lambda}{8 \sin \frac{\alpha}{2}} \left( 1 - \frac{1}{n_{\text{вп}}} \right)$ ,  $n_{\text{вп}} = \left( \frac{D_1}{D_0} \right)^2$

Потери давления в конфузоре:  $\Delta H_k = \xi_k \frac{V^2}{2g}$

Коэффициент местного сопротивления диффузора:  $\xi_d = K_d \xi_0$ , где  $\xi_0$  ( $n_{\text{д}}$ ,  $Re$ ,  $\alpha$ ), где  $\alpha$  – угол

расширения [1; диаграмма 5-2, с. 211-213],  $K_d$  ( $n_{\text{д}}$ ,  $\alpha$ ,  $Re$ ,  $\frac{\ell_0}{D_0}$ ), где  $\ell_0$  – длина прямого участка до

расширения, м.,  $n_{\text{д}} = \left( \frac{D_1}{D_0} \right)^2$ ,  $D_0$  – диаметр трубопровода до расширения,  $D_1$  – диаметр трубопровода после расширения, [1; диаграмма 5-2, с. 215, 216].

Потери давления в диффузоре:  $\Delta H_d = \xi_d \frac{V^2}{2g}$

Потери давления по длине:  $\Delta H_A = \lambda \frac{\ell V^2}{2gD}$ , где  $\ell$  – длина прямого участка, м.

Примечание: 1. Идоп – дополнительные гидравлические потери.

Взам. инв. №	
Подпись и дата	
Инв. № подл.	

										Лист
										28
Изм	Кол	уч	Лист	№ док	Подп	Дата	Н-К-28-01/2016-АУТВР ПЗ Том 2			

### ТРУБОПРОВОД ГВС 2п

Исходные данные:

$d = 0$  мм       $d1 = 32$  мм  
 $D = 40$  мм       $D1 = 65$  мм  
 $\ell = 0$  м       $\ell1 = 0$  м  
 $\ell2 = 0,39$  м       $\alpha = 0$  град.  
 $\alpha1 = 14$  град.       $\alpha2 = 33$  град.  
 $W = 3,4$  м<sup>3</sup>/ч       $T = 70$  град.  
 $\Delta = 0,3$  мм       $\Delta H_{дол} = 0$  м

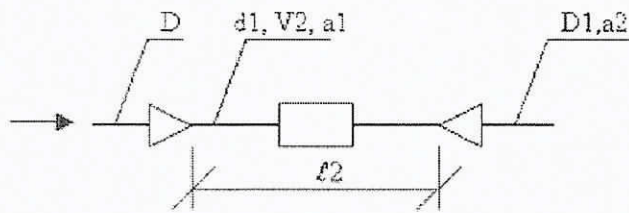

$$\Delta H = \frac{V2^2}{2g} (\xi_k + \lambda \frac{\ell2}{d1} + \xi_a) + \Delta H_{дол}$$

Потери давления в конфузоре + по длине + в диффузоре.

$$V2 = \frac{4W}{3600\pi d1^2} = 1.174916 \text{ м/с} \quad \nu = 0.415000 \cdot 10^{-6} \text{ м}^2/\text{с} \quad Re_2 = \frac{V2 d1}{\nu} = 0.090596 \cdot 10^6$$

$$\lambda_2 = 0.11 \left( \frac{\Delta}{d1} + \frac{68}{Re_2} \right)^{0.25} = 0.11 \left( 0.3/32 + 68/0.090596 \cdot 10^6 \right)^{0.25} = 0.034894$$

$$n_0 = \left( \frac{d1}{D} \right)^2 = 0.64 \quad n_{a1} = \left( \frac{D}{d1} \right)^2 = 1.56$$

$$\xi_a = (-0.0125n_0^4 + 0.0224n_0^3 - 0.00723n_0^2 + 0.00444n_0 - 0.00745)(\alpha1_p^3 - 2\pi\alpha1_p^2 - 10\alpha1_p) = 0.010638$$

$$\xi_{мп} = \frac{\lambda}{8 \sin \alpha1/2} \left( 1 - \frac{1}{n_{a1}^2} \right) = 0.021134 \quad \xi_k = \xi_a + \xi_{мп} = 0.031773$$

$$n_{a2} = \left( \frac{D1}{d1} \right)^2 = 4.13 \quad \xi_d = K_d \xi_0 = 1.26 \cdot 0.5192 = 0.654192$$

$$\Delta H_{лп} = \frac{V2^2}{2g} (\xi_k + \lambda_2 \frac{\ell2}{d1} + \xi_a) = 0.078184 \text{ м.}$$

Суммарные потери давления:

$$\Delta H = \Delta H_{лп} + \Delta H_{дол} = 0.078184 + 0 = 0.078184 \text{ м.}$$

Взам. инв. №	
Подпись и дата	
Инв. № подл.	

Изм	Колуч	Лист	Мдк	Подп	Дата	Лист
						29

H-K-28-01/2016-АУТВР.ПЗ Том 2

ТРУБОПРОВОД Цирк 2п

Исходные данные:

$d = 32 \text{ мм}$        $d1 = 25 \text{ мм}$   
 $D = 65 \text{ мм}$        $D1 = 32 \text{ мм}$   
 $\ell = 0 \text{ м}$        $\ell1 = 0,1 \text{ м}$   
 $\ell2 = 0,66 \text{ м}$        $\alpha = 33 \text{ град}$   
 $\alpha1 = 26 \text{ град}$        $\alpha2 = 12 \text{ град}$   
 $W = 1,02 \text{ м}^3/\text{ч}$        $T = 50 \text{ град}$   
 $\Delta = 0,3 \text{ мм}$        $\Delta H_{доп} = 0 \text{ м}$

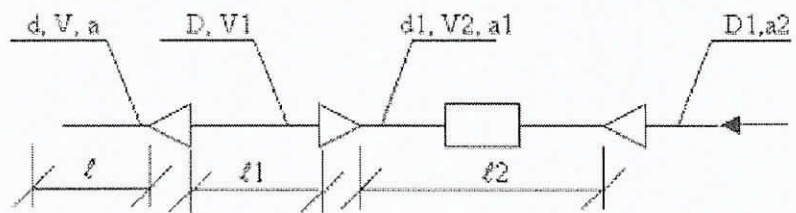

$$\Delta H = \frac{V2^2}{2g} (\xi_k + \lambda \frac{\ell2}{d1} + \xi_a) + \frac{V1^2}{2g} \lambda \frac{\ell1}{D} + \frac{V2^2}{2g} \xi_k + \Delta H_{доп}$$

Потери давления в конфузоре+по длине+в диффузоре:

$$V2 = \frac{4W}{3600\pi d^2} = 0.577495 \text{ м/с} \quad v = 0.556000 \cdot 10^{-6} \text{ м}^2/\text{с} \quad Re_2 = \frac{V2d1}{v} = 0.025966 \cdot 10^6$$

$$\lambda2 = 0.11 \left( \frac{\Delta}{d1} + \frac{68}{Re_2} \right)^{0.25} = 0.11 \left( 0.3/25 + 68/0.025966 \cdot 10^6 \right)^{0.25} = 0.038249$$

$$n_0 = \left( \frac{d1}{D1} \right)^2 = 0.15 \quad n_{a1} = \left( \frac{D1}{d1} \right)^2 = 6.76$$

$$\xi_{\kappa} = (-0.0125n_0^4 + 0.0224n_0^3 - 0.00723n_0^2 + 0.00444n_0 - 0.00745)(\alpha2_p^3 - 2\pi\alpha2_p^2 - 10\alpha2_p) = 0.009618$$

$$\xi_{\text{мр}} = \frac{\lambda}{8 \sin \frac{\alpha2}{2}} \left( 1 - \frac{1}{n_{a1}} \right) = 0.028706 \quad \xi_k = \xi_{\kappa} + \xi_{\text{мр}} = 0.038324$$

$$n_{a1} = \left( \frac{D}{d1} \right)^2 = 1.64 \quad \xi_a = K_d \xi_0 = 1.33 \cdot 0.4212 = 0.560196$$

$$\Delta H_{\text{лп}} = \frac{V2^2}{2g} (\xi_k + \lambda2 \frac{\ell2}{d1} + \xi_a) = 0.027338 \text{ м}$$

Потери давления по длине

$$V1 = \frac{4W}{3600\pi D^2} = 0.085428 \text{ м/с} \quad v = 0.556000 \cdot 10^{-6} \text{ м}^2/\text{с} \quad Re_1 = \frac{V1D}{v} = 0.009987 \cdot 10^6$$

$$\lambda1 = 0.11 \left( \frac{\Delta}{D} + \frac{68}{Re_1} \right)^{0.25} = 0.11 \left( 0.3/65 + 68/0.009987 \cdot 10^6 \right)^{0.25} = 0.035962$$

$$\Delta H_{\text{л}} = \lambda \frac{\ell1 V1^2}{2gD} = 0.000021 \text{ м}$$

Потери давления в конфузоре

$$V = \frac{4W}{3600\pi d^2} = 0.352475 \text{ м/с} \quad v = 0.556000 \cdot 10^{-6} \text{ м}^2/\text{с} \quad Re = \frac{Vd}{v} = 0.020286 \cdot 10^6$$

$$\lambda = 0.11 \left( \frac{\Delta}{d} + \frac{68}{Re} \right)^{0.25} = 0.11 \left( 0.3/32 + 68/0.020286 \cdot 10^6 \right)^{0.25} = 0.036947$$

$$n_0 = \left( \frac{d}{D} \right)^2 = 0.24 \quad n_{a1} = \left( \frac{D}{d} \right)^2 = 4.13$$

$$\xi_{\kappa} = (-0.0125n_0^4 + 0.0224n_0^3 - 0.00723n_0^2 + 0.00444n_0 - 0.00745)(\alpha_p^3 - 2\pi\alpha_p^2 - 10\alpha_p) = 0.049900$$

$$\xi_{\text{мр}} = \frac{\lambda}{8 \sin \frac{\alpha}{2}} \left( 1 - \frac{1}{n_{a1}} \right) = 0.015308 \quad \xi_k = \xi_{\kappa} + \xi_{\text{мр}} = 0.065208$$

$$\Delta H_{\text{к}} = \frac{V^2}{2g} \xi_k = 0.000413 \text{ м}$$

Суммарные потери давления:

$$\Delta H = \Delta H_{\text{лп}} + \Delta H_{\text{л}} + \Delta H_{\text{к}} + \Delta H_{\text{доп}} = 0.000413 + 0.000021 + 0.027338 + 0 = 0.027771 \text{ м}$$

Взам. инв. №	
Подпись и дата	
Инв. № подл.	

### ТРУБОПРОВОД ХВС 2п

Исходные данные:

$d = 0 \text{ мм}$        $d1 = 25 \text{ мм}$   
 $D = 25 \text{ мм}$        $D1 = 25 \text{ мм}$   
 $l = 0 \text{ м}$        $l1 = 0 \text{ м}$   
 $l2 = 0,33 \text{ м}$        $\alpha = 0 \text{ град.}$   
 $\alpha1 = 1 \text{ град.}$        $\alpha2 = 1 \text{ град.}$   
 $W = 1,075 \text{ м}^3/\text{ч}$        $T = 5 \text{ град.}$   
 $\Delta = 0,3 \text{ мм}$        $\Delta H_{\text{дол}} = 0 \text{ м}$

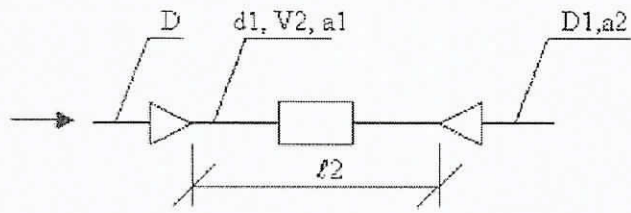

$$\Delta H = \frac{V2^2}{2g} (\xi_k + \lambda \frac{l2}{d1} + \xi_p) + \Delta H_{\text{дол}}$$

Потери давления в конфузоре + по длине + в диффузоре:

$$V2 = \frac{4W}{3600\pi d1^2} = 0.608634 \text{ м/с} \quad \nu = 1.549000 \cdot 10^{-6} \text{ м}^2/\text{с} \quad Re_2 = \frac{V2 d1}{\nu} = 0.009823 \cdot 10^6$$

$$\lambda_2 = 0.11 \left( \frac{\Delta}{d1} + \frac{68}{Re_2} \right)^{0.25} = 0.11 \left( 0.3/25 + 68/0.009823 \cdot 10^6 \right)^{0.25} = 0.040798$$

$$n_0 = \left( \frac{d1}{D} \right)^2 = 1.00$$

$$n_{a1} = \left( \frac{D}{d1} \right)^2 = 1.00$$

$$\xi_m = (-0.0125n_0^4 + 0.0224n_0^3 - 0.00723n_0^2 + 0.00444n_0 - 0.00745)(\alpha1_y^3 - 2\pi\alpha1_y^2 - 10\alpha1_y) = 0.000060$$

$$\xi_{mp} = \frac{\lambda}{8 \sin \frac{\alpha1}{2}} \left( 1 - \frac{1}{n_{a1}^2} \right) = 0.000000$$

$$\xi_k = \xi_m + \xi_{mp} = 0.000060$$

$$n_{a1} = \left( \frac{D1}{d1} \right)^2 = 1.00$$

$$\xi_p = K_d \xi_0 = 2.16 \cdot 0.098 = 0.211680$$

$$\Delta H_{\text{сд}} = \frac{V2^2}{2g} (\xi_k + \lambda_2 \frac{l2}{d1} + \xi_p) = 0.014166 \text{ м.}$$

Суммарные потери давления:

$$\Delta H = \Delta H_{\text{сд}} + \Delta H_{\text{дол}} = 0.014166 + 0 = 0.014166 \text{ м.}$$

Инв. № подл.	Подпись и дата	Взам. инв. №						Лист
								31
Изм	Колуч	Лист	№ док	Подп	Дата	H-K-28-01/2016-АУТВР.ПЗ Том 2		

### ТРУБОПРОВОД ГВС 3п

Исходные данные:

$d = 0$  мм       $d1 = 32$  мм  
 $D = 40$  мм       $D1 = 65$  мм  
 $\ell = 0$  м       $\ell1 = 0$  м  
 $\ell2 = 0.39$  м       $\alpha = 0$  град.  
 $\alpha1 = 14$  град       $\alpha2 = 33$  град.  
 $W = 3.4$  м<sup>3</sup>/ч       $T = 70$  град.  
 $\Delta = 0.3$  мм       $\Delta H_{доп} = 0$  м

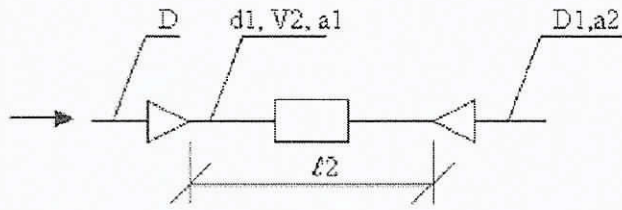

$$\Delta H = \frac{V2^2}{2g} (\xi_k + \lambda \frac{\ell2}{d1} + \xi_2) + \Delta H_{доп}$$

Потери давления в конфузоре+по длине+в диффузоре:

$$V2 = \frac{4W}{3600\pi d1^2} = 1.174916 \text{ м/с} \quad \nu = 0.415000 \cdot 10^{-6} \text{ м}^2/\text{с} \quad Re_2 = \frac{V2 d1}{\nu} = 0.090596 \cdot 10^6$$

$$\lambda_2 = 0.11 \left( \frac{\Delta}{d1} + \frac{68}{Re_2} \right)^{0.25} = 0.11 \left( 0.3/32 + 68/0.090596 \cdot 10^6 \right)^{0.25} = 0.034894$$

$$n_0 = \left( \frac{d1}{D} \right)^2 = 0.64 \quad n_{a1} = \left( \frac{D}{d1} \right)^2 = 1.56$$

$$\xi_m = (-0.0125n_0^4 + 0.0224n_0^3 - 0.00723n_0^2 + 0.00444n_0 - 0.00745)(\alpha1_p^3 - 2\pi\alpha1_p^2 - 10\alpha1_p) = 0.010638$$

$$\xi_{np} = \frac{\lambda}{8 \sin \alpha1/2} \left( 1 - \frac{1}{n_{a1}^2} \right) = 0.021134 \quad \xi_k = \xi_m + \xi_{np} = 0.031773$$

$$n_{a2} = \left( \frac{D1}{d1} \right)^2 = 4.13 \quad \xi_a = K_d \xi_0 = 1.26 \cdot 0.5192 = 0.654192$$

$$\Delta H_{лц} = \frac{V2^2}{2g} (\xi_k + \lambda_2 \frac{\ell2}{d1} + \xi_2) = 0.078184 \text{ м.}$$

Суммарные потери давления:

$$\Delta H = \Delta H_{лц} + \Delta H_{доп} = 0.078184 + 0 = 0.078184 \text{ м.}$$

Инв. № подл.	Подпись и дата	Взам. инв. №							Лист
			H-K-28-01/2016-АУТВР.ПЗ Том 2						32
Изм	Колуч	Лист	№ док	Подп	Дата				



ТРУБОПРОВОД Цирк 3п

Исходные данные:

$d = 32 \text{ мм}$        $d1 = 25 \text{ мм}$   
 $D = 65 \text{ мм}$        $D1 = 32 \text{ мм}$   
 $\ell = 0 \text{ м}$        $\ell1 = 0,1 \text{ м}$   
 $\ell2 = 0,66 \text{ м}$        $\alpha = 33 \text{ град.}$   
 $\alpha1 = 26 \text{ град.}$        $\alpha2 = 12 \text{ град.}$   
 $W = 1,02 \text{ мЗ/ч}$        $T = 50 \text{ град.}$   
 $\Delta = 0,3 \text{ мм}$        $\Delta H_{доп} = 0 \text{ м}$

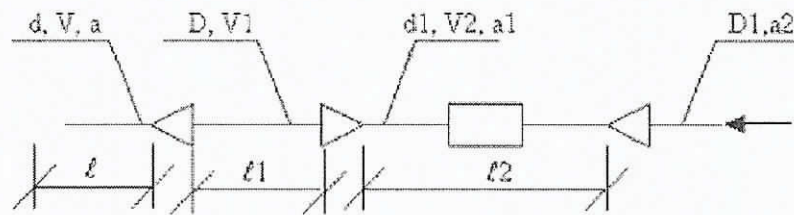

$$\Delta H = \frac{V2^2}{2g} (\xi_k + \lambda \frac{\ell2}{d1} + \xi_a) + \frac{V1^2}{2g} \lambda \frac{\ell1}{D} + \frac{V2^2}{2g} \xi_k + \Delta H_{доп}$$

Потери давления в конфузоре+по длине+в диффузоре:

$$V2 = \frac{4W}{3600\pi d^2} = 0.577495 \text{ м/с} \quad \nu = 0.556000 \cdot 10^{-6} \text{ м}^2/\text{с} \quad Re_2 = \frac{V2d1}{\nu} = 0.025966 \cdot 10^6$$

$$\lambda2 = 0.11 \left( \frac{\Delta}{d1} + \frac{68}{Re_2} \right)^{0.25} = 0.11 \left( 0,3/25 + 68/0.025966 \cdot 10^6 \right)^{0.25} = 0.038249$$

$$n_0 = \left( \frac{d1}{D1} \right)^2 = 0.15 \quad n_{a1} = \left( \frac{D1}{d1} \right)^2 = 6.76$$

$$\xi_{a1} = (-0,0125n_0^4 + 0,0224n_0^3 - 0,00723n_0^2 + 0,00444n_0 - 0,00745)(\alpha2_y^3 - 2\pi\alpha2_y^2 - 10\alpha2_y) = 0.009618$$

$$\xi_{mp} = \frac{\lambda}{8 \sin \frac{\alpha2}{2}} \left( 1 - \frac{1}{n_{a1}^2} \right) = 0.028706 \quad \xi_k = \xi_{a1} + \xi_{mp} = 0.038324$$

$$n_{a1} = \left( \frac{D}{d1} \right)^2 = 1.64 \quad \xi_a = K_d \xi_0 = 1.33 \cdot 0,4212 = 0.560196$$

$$\Delta H_{лпд} = \frac{V2^2}{2g} (\xi_k + \lambda2 \frac{\ell2}{d1} + \xi_a) = 0.027338 \text{ м.}$$

Потери давления по длине:

$$V1 = \frac{4W}{3600\pi D^2} = 0.085428 \text{ м/с} \quad \nu = 0.556000 \cdot 10^{-6} \text{ м}^2/\text{с} \quad Re_1 = \frac{V1D}{\nu} = 0.009987 \cdot 10^6$$

$$\lambda1 = 0.11 \left( \frac{\Delta}{D} + \frac{68}{Re_1} \right)^{0.25} = 0.11 \left( 0,3/65 + 68/0.009987 \cdot 10^6 \right)^{0.25} = 0.035962$$

$$\Delta H_{л} = \lambda \frac{\ell V1^2}{2gD} = 0.000021 \text{ м.}$$

Потери давления в конфузоре:

$$V = \frac{4W}{3600\pi d^2} = 0.352475 \text{ м/с} \quad \nu = 0.556000 \cdot 10^{-6} \text{ м}^2/\text{с} \quad Re = \frac{Vd}{\nu} = 0.020286 \cdot 10^6$$

$$\lambda = 0.11 \left( \frac{\Delta}{d} + \frac{68}{Re} \right)^{0.25} = 0.11 \left( 0,3/32 + 68/0.020286 \cdot 10^6 \right)^{0.25} = 0.036947$$

$$n_0 = \left( \frac{d}{D} \right)^2 = 0.24 \quad n_{a1} = \left( \frac{D}{d} \right)^2 = 4.13$$

$$\xi_{a1} = (-0,0125n_0^4 + 0,0224n_0^3 - 0,00723n_0^2 + 0,00444n_0 - 0,00745)(\alpha_y^3 - 2\pi\alpha_y^2 - 10\alpha_y) = 0.049900$$

$$\xi_{mp} = \frac{\lambda}{8 \sin \frac{\alpha}{2}} \left( 1 - \frac{1}{n_{a1}^2} \right) = 0.015308 \quad \xi_k = \xi_{a1} + \xi_{mp} = 0.065208$$

$$\Delta H_{к} = \frac{V^2}{2g} \xi_k = 0.000413 \text{ м.}$$

Суммарные потери давления

$$\Delta H = H_{лпд} + \Delta H_{л} + \Delta H_{к} + \Delta H_{доп} = 0.000413 + 0.000021 + 0.027338 + 0 = 0.027771 \text{ м.}$$

Взам. инв. №	
Подпись и дата	
Инв. № подл.	

Изм	Кол	Лист	Модк	Подп	Дата

H-K-28-01/2016-АУТВР.ПЗ Том 2

ТРУБОПРОВОД ХВС 3п

Исходные данные:

$d = 0$  мм                       $d1 = 25$  мм  
 $D = 25$  мм                       $D1 = 25$  мм  
 $\ell = 0$  м                             $\ell1 = 0$  м  
 $\ell2 = 0,33$  м                       $\alpha = 0$  град.  
 $\alpha1 = 1$  град                       $\alpha2 = 1$  град.  
 $W = 1,075$  м<sup>3</sup>/ч                   $T = 5$  град.  
 $\Delta = 0,3$  мм                       $\Delta H_{доп} = 0$  м

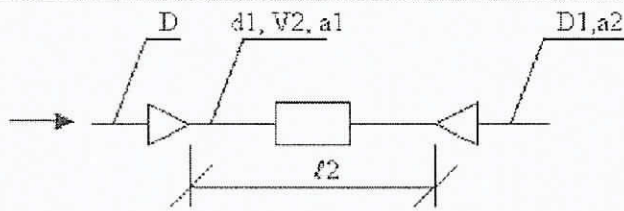

$$\Delta H = \frac{V2^2}{2g} (\xi_k + \lambda \frac{\ell2}{d1} + \xi_d) + \Delta H_{доп}$$

Потери давления в конфузоре+по длине+в диффузоре:

$$V2 = \frac{4W}{3600\pi d1^2} = 0.608634 \text{ м/с} \quad v = 1.549000 \cdot 10^{-6} \text{ м}^2/\text{с} \quad Re_2 = \frac{V2 d1}{v} = 0.009823 \cdot 10^6$$

$$\lambda_2 = 0,11 \left( \frac{\Delta}{d1} + \frac{68}{Re_2} \right)^{0,25} = 0,11 \left( 0,3/25 + 68/0,009823 \cdot 10^6 \right)^{0,25} = 0,040798$$

$$n_0 = \left( \frac{d1}{D} \right)^2 = 1,00 \quad n_{a1} = \left( \frac{D}{d1} \right)^2 = 1,00$$

$$\xi_n = (-0,0125n_0^4 + 0,0224n_0^3 - 0,00723n_0^2 + 0,00444n_0 - 0,00745)(\alpha1_p^3 - 2\pi\alpha1_p^2 - 10\alpha1_p) = 0,000060$$

$$\xi_{np} = \frac{\lambda}{8 \sin \frac{\alpha1}{2}} \left( 1 - \frac{1}{n_{a1}} \right) = 0,000000 \quad \xi_k = \xi_n + \xi_{np} = 0,000060$$

$$n_{a1} = \left( \frac{D1}{d1} \right)^2 = 1,00 \quad \xi_d = K_d \xi_0 = 2,16 \cdot 0,098 = 0,211680$$

$$\Delta H_{кв} = \frac{V2^2}{2g} (\xi_k + \lambda_2 \frac{\ell2}{d1} + \xi_d) = 0,014166 \text{ м.}$$

Суммарные потери давления:

$$\Delta H = \Delta H_{кв} + \Delta H_{доп} = 0,014166 + 0 = 0,014166 \text{ м.}$$

Инв. № подл.	Подпись и дата	Взам. инв. №							Лист
			Н-К-28-01/2016-АУТВР.ПЗ Том 2						34
Изм	Колуч	Лист	№ док	Подп	Дата				



## Отчет о теплоснабжении

с \_\_\_\_\_ по \_\_\_\_\_

Тепловая система 2. Схема \_\_\_\_\_

Потребитель: \_\_\_\_\_ Абонент №: \_\_\_\_\_

Адрес: \_\_\_\_\_ Прибор учета: \_\_\_\_\_ № \_\_\_\_\_

Договор №: \_\_\_\_\_ от \_\_\_\_\_

Дата	Q <sub>ф</sub> , Гкал	M1, т	M2, т	M3, т	dM, т	V1, м3	V2, м3	V3, м3	t1, °C	t2, °C	dt1, °C	P1, кгс/см2	P2, кгс/см2	P3, кгс/см2	Траб.ТС, ч:мм	Тост.ТС, ч:мм	Канальные НС	НС ТС	
Среднее:																			
Итого:																			

Представитель потребителя \_\_\_\_\_

Представитель теплоснабжающей организации \_\_\_\_\_

Общие указания

Проект узла учета разработан на основании технических условий, выданных "Энергосбыт" ОАО "НТЭК" от 27.03.2015 г. согласно требованиям действующих норм и правил СП 124.13330.2012 "Тепловые сети", СП 60.13330.2012 "Отопление, вентиляция и кондиционирование", СП 4.1-101-95 "Проектирование тепловых пунктов".  
Постановление от 18.11.2013 №1034 "О коммерческом учете тепловой энергии и теплоносителя";  
"Правила технической эксплуатации тепловых энергоустановок".

Исходные параметры теплоснабжения

1 Суммарная нагрузка на ГВС  $Q_{ГВС} = 0,864 \text{ Гкал/ч}$

- жилая часть (подъезд №1) 0,276 Гкал/ч
- жилая часть (подъезд №2) 0,276 Гкал/ч
- жилая часть (подъезд №3) 0,276 Гкал/ч
- жилая часть (подъезд №4) 0,276 Гкал/ч

2 Расчетный расход ХВС  $G_{ХВС} = 4,3 \text{ м}^3/\text{ч}$

- жилая часть (подъезд №1) 1,075 м<sup>3</sup>/ч
- жилая часть (подъезд №2) 1,075 м<sup>3</sup>/ч
- жилая часть (подъезд №3) 1,075 м<sup>3</sup>/ч
- жилая часть (подъезд №4) 1,075 м<sup>3</sup>/ч

3 Расчетное давление

- В подводящем трубопроводе  $P = 6,0 \text{ кгс/см}^2$ ;
- В обратном трубопроводе  $P = 5,0 \text{ кгс/см}^2$ ;
- В трубопроводе ХВС  $P = 5,0 \text{ кгс/см}^2$

4 Температурный график 115/70°C

Защитное заземление выполнить в соответствии с требованиями ПУЭ, СНиП 3.05.06-85 "Электротехнические устройства" и ГОСТ 12.1030-81

Трубопроводы узлоу учета выполнить из стальных бесшовных горячдеформированных труб по ГОСТ 8732-78

После проведения монтажных работ, трубопроводы обрабатывать антикоррозионным покрытием-грунтом "ГФ-02" в два слоя

Монтаж производить в соответствии со СНиП 3.05.01-85 и СНиП 3.05.07-85

Технические решения, принятые в рабочих чертежах, соответствуют требованиям

экологических, санитарно-гигиенических, противопожарных и других норм, действующих на территории Российской Федерации, и обеспечивают безопасность для жизни и здоровья людей эксплуатации объекта при соблюдении предусмотренных чертежами мероприятий

Г.ладный инженер проекта Кириллов К.В.

Н-К-28-01/2016-АУТВР Том 2

Мультиквартирный жилой дом,  
Красноярский край, г. Норильск, ул. Кирова, 28

Лист	Листов
Р	21

Узел коммерческого учета тепловой энергии, горячего и холодного водоснабжения

Общие данные

ООО "СеверСтрой"

Лист	Наименование	Примечание
1	Общие данные	
2	Принципиальная схема (начало)	
2.1	Принципиальная схема (продолжение)	
3	Принципиальная схема. Спецификация оборудования	
4	План расположения оборудования узла учета	
5	Функциональная схема	
6	Электрическая схема подключения приборов	
7	Электрическая схема подключения приборов. Спецификация оборудования	
8	Схема электропитания	
9	Схема соединения внешних проводов	
10	Схема соединения внешних проводов. Спецификация оборудования	
11	Измерительные участки трубопроводов Т3, Т4 (подъезд №2)	
12	Измерительный участок трубопровода В1 (подъезд №2)	
13	Измерительные участки трубопроводов Т3, Т4 (подъезд №3)	
14	Измерительный участок трубопровода В1 (подъезд №3)	
15	Установка термпреобразователя сопротивления	
16	Гильза термпреобразователя сопротивления L=60. Большая термпреобразователя	
17	Установка преобразователя избыточного давления	
18	Шкаф монтажный	
19	Схема планирования основных элементов узла учета	
20	Схема электропитания	
21	План расположения оборудования и проводов	
22	Схема размещения уч. АУТВР в здании	

Ведомость есылочных и прилагаемых документов

Обозначение	Наименование	Примечание
ALSO	Каталог оборудования	
ООО "ИНТЭП"	Каталог оборудования	
ЗАО "НПФ Теплоком"	Каталог оборудования	
НПО "ПРОМТРИБОР"	Каталог оборудования	
	Прилагаемые документы	
Н-К-28-01/2016-АУТВР С Том 2	Спецификация оборудования, изделий и материалов	

Инв. № подл.

Взм. инв. №

Подп. и дата

Лист

Листов

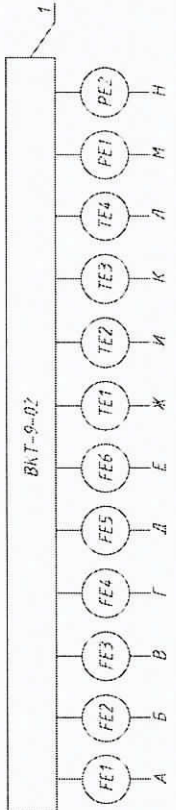

УЧГВ (подъезд №2)

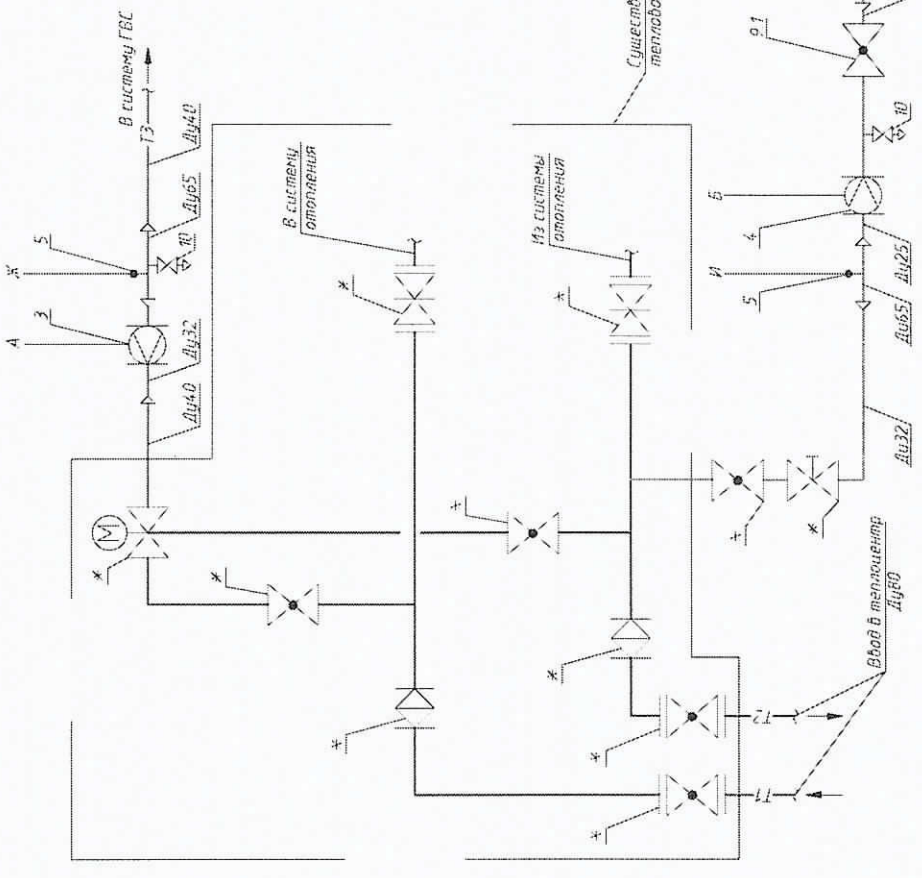

УЧХВ (подъезд №2)

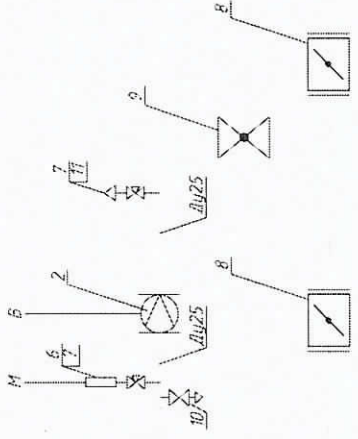

\* - существующее оборудование

Н-К-28-01/2016-АУТВР Том 2			
Многоквартирный жилой дом, Красноярский край, г. Норильск, ул. Кырора, 28			
Изм.	Кол.уч.	Лист	Нумер.
Выполнил	Чертёж В.С.	Проверил	Григорьев Н.И.
Дата		Годпись	
		В.С.	
Состав		Лист	
Узел коммерческого учёта тепловой энергии, горячего и холодного водоснабжения		Р 2	
Листов		Деталей	
Принципиальная схема (на ч.л.)		000 "Северстрой"	

Инд. № подл.	Подп. и дата	Взм. инв. №

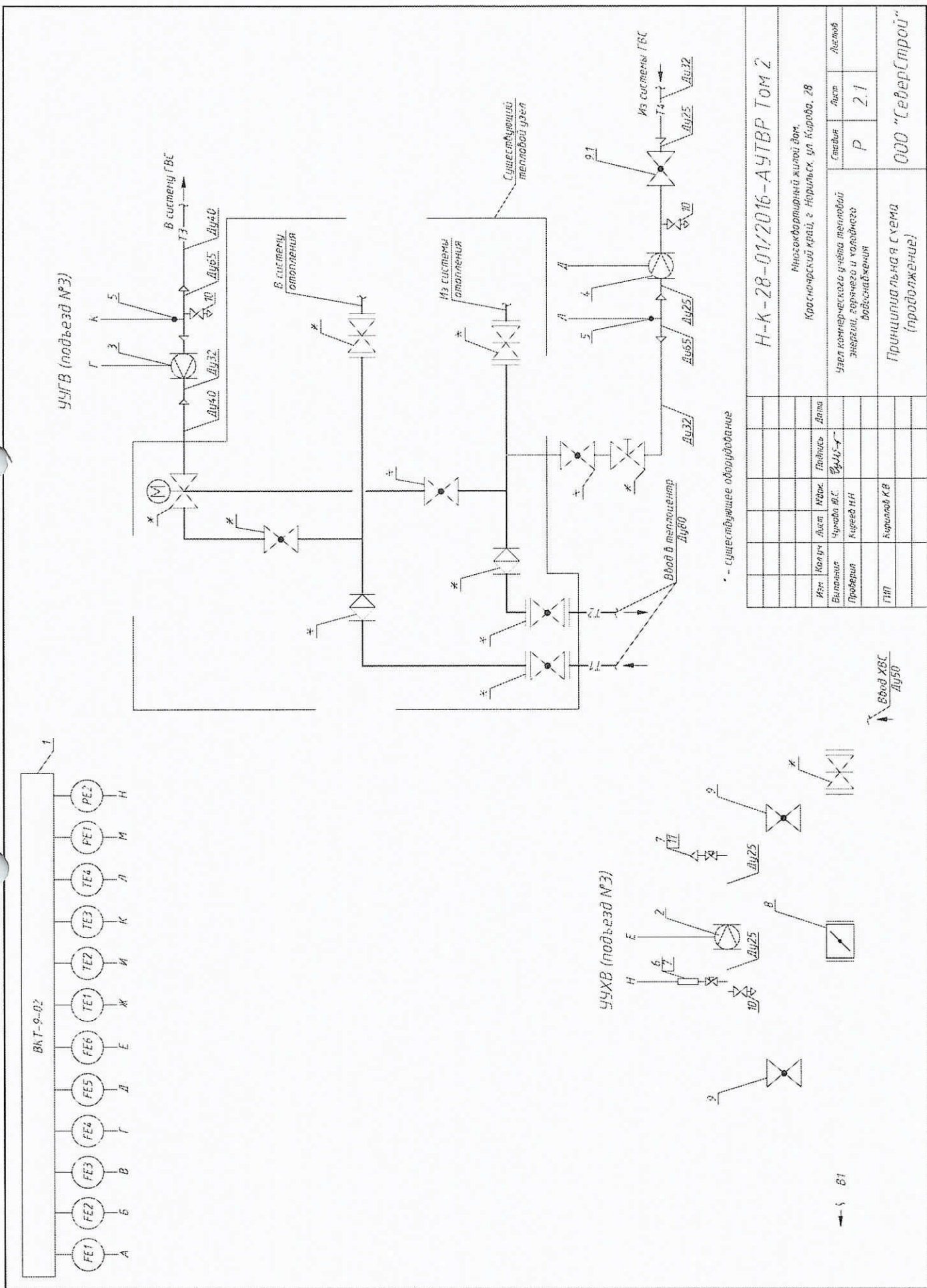

\* - существующее оборудование

Н-К-28-01/2016-АУТВР Том 2			
Индивидуальный жилой дом, Красноярский край, г. Норильск, ул. Кырда, 28			
Изм.	Колуч	Дель	Дата
Выполнил	Чурова В.С.	Фурманов	
Проверил	Аксеев Н.Н.		
ГМП	Коршолов К.В.		
Составил	Лист	Листов	
Р	2.1		
Узел коммерческого учета тепловой энергии, горячего и холодного водоснабжения			000 "СеверСтрой"
Принципиальная схема (продолжение)			

Инд. № подл.	Подп. и дата	Взм. инв. №

Поз	Обозначение	Наименование	Кол.	Масса ед., кг	Примечание
1	ВКТ-9-02	Вычислитель количества теплоты	1		
2	МФ-5.2 1-Б-25, Кл Б	Преобразователь расхода ХВС	2		0,12-18,0 м <sup>3</sup> /ч
3	МФ-5.2 1-Б-32, Кл Б	Преобразователь расхода ГВС Т3	2		0,2-30,0 м <sup>3</sup> /ч
4	МФ-5.2 1-Б-25, Кл Б	Преобразователь расхода ГВС Т4	2		0,12-18,0 м <sup>3</sup> /ч
5	КТСП-Н, Кл Б	Комплект термопреобразователей сопротивления	2		Rt100, L=60
6	Корунд ДИ-001	Преобразователь избыточного давления	2		0 1,6МПа
7	Итар 0091-093 Ду15	Кран шаровой	4		
8	ПромАрт Ду50	Дисковый поворотный затвор для ХВС	3		
9	ALSO Ду25	Кран шаровой под приварку для ХВС	4		
9.1	ALSO Ду25	Кран шаровой под приварку для Т4	2		
10	Итар 091-093 Ду15	Кран шаровой	6		
11	Итар 362 Ду15	Автоматический воздухоотводчик	2		

Взаим. инв. №								
	Н-К-28-01/2016-АУТВР Том 2							
Подпись и дата	Многоквартирный жилой дом, Красноярский край, г Норильск, ул Кирова, 28							
	Изм.	Колуч	Лист	Мдок	Подпись	Дата		
	Выполнил	Чумова Ю.С.	Сум					
Инв. № подл.	Проверил	Киреев Н.Н.	Узел коммерческого учета тепловой энергии, горячего и холодного водоснабжения			Стадия	Лист	Листов
						Р	3	
	ГИП	Кириллов К.В.	Принципиальная схема. Спецификация оборудования			ООО "СеверСтрой"		



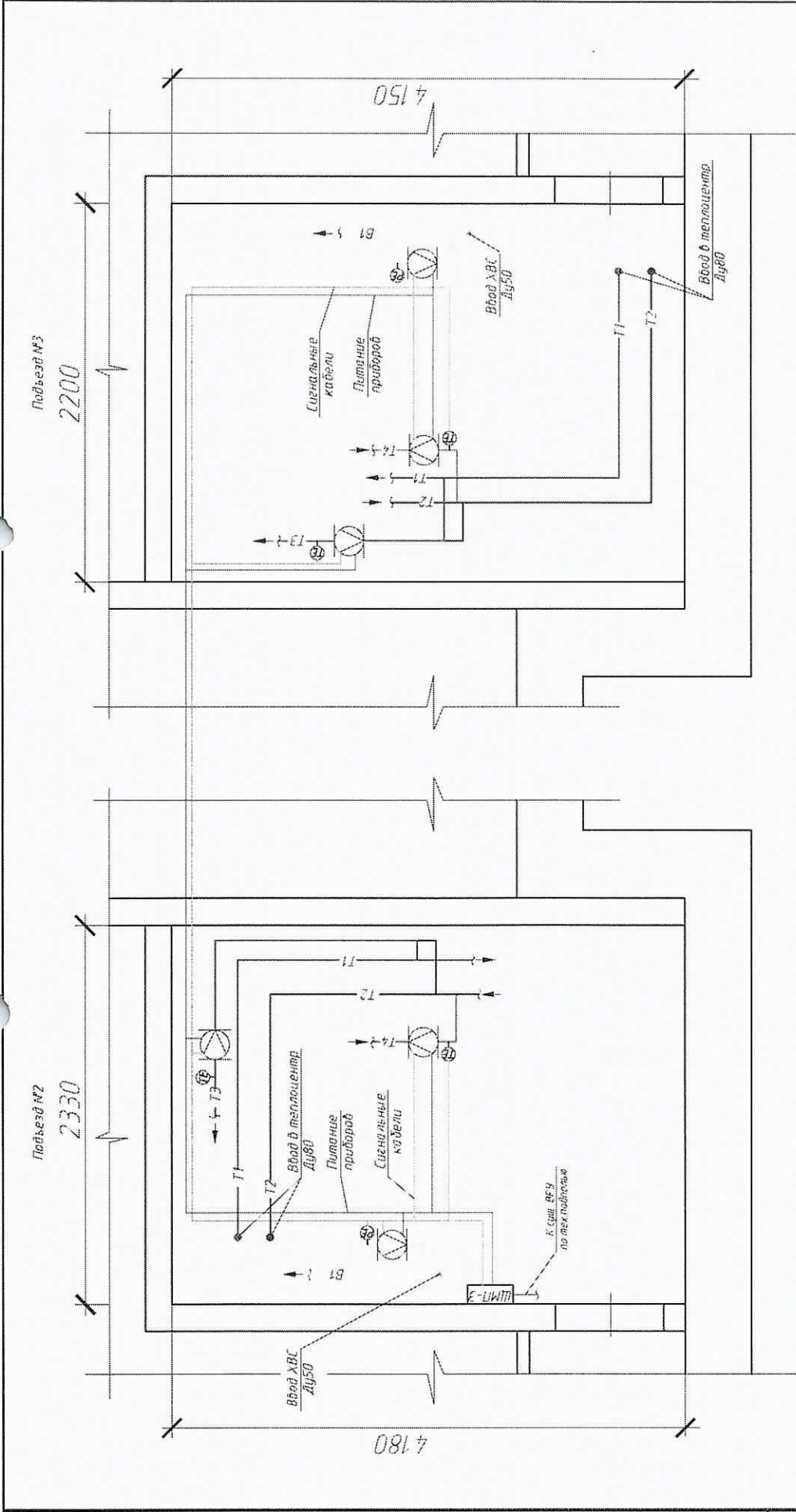

- ПРИМЕЧАНИЕ:**
1. Если учтена установка на трубопроводах Т3, Т4 и Б1 - в теплоцентре подъезда №2, 3
  2. Шаф с приборами должен устанавливаться в помещении теплоцентрали подъезда №2.
  3. Перед подачей на эксплуатацию здания до ввода монтажного персонала в техподъезд в месте установки приборов по существующим кабельным лоткам. Маршрут прокладки кабелей и монтаж в техподъезде уточнить по месту.
  4. Сигнальные кабели, проводка питания распределителей и датчиков, проложить в отдельной гофрированной трубе 40 мм.
  5. Сигнальные кабели, проводка питания от теплоцентрали подъезда №2 до теплоцентрали подъезда №2 проложить в металлорукаве 40 мм.
  6. Кабельные проводки (у кабели смонтированы от стены. Маршрут прокладки и кабели уточнить по месту).
  7. Датчики давления должны устанавливаться открыто на стене.
  8. Если расстояние между приборами и местом крепления кабеля больше 0,5 м, то металлорукав (гофра) подвешивается по опоре.
  9. При прокладке кабелей в вертикали кабель должен иметь выд. U-петлю (уклон не менее 15 град.).
  10. Шаф ШМП-3 устанавливается на высоте 1,2 м от пола. Кабельные трассы проложить по стене на высоте не менее 1,2 м от пола.
  11. Прокладка кабелей через стены и перегородки производится через металлорукав (гофра).

И-к		Квал-р	Лист	Контр.	Подпись	Дата
Выполнил		Чухрава В.С.	4	Чухрава В.С.	В.С.	04.05.17
Проверил		Ахмедов И.И.	Р	Ахмедов И.И.	И.И.	
ГНП		Ахмедов И.И.	4	Ахмедов И.И.	И.И.	
Н-К-28-01/2016-АУТВР Том 2 Красногорский край, г. Норильск, ул. Кирова, 28 Узел компьютерного учета тепловой энергии, горячего и холодного водоснабжения План расположения оборудования узла учета ООО "СеверСтрой"						

Инд. № подл.	Подп. и дата	Взам. инд. №
--------------	--------------	--------------

1	70°C	3.4 м <sup>2</sup> /ч	50°C	1.02 м <sup>2</sup> /ч	1.075 м <sup>2</sup> /ч	5.0 kcal/cm <sup>2</sup>	70°C	3.4 м <sup>2</sup> /ч	50°C	1.02 м <sup>2</sup> /ч	1.075 м <sup>2</sup> /ч	5.0 kcal/cm <sup>2</sup>	11	70°C	3.4 м <sup>2</sup> /ч	50°C	1.02 м <sup>2</sup> /ч	1.075 м <sup>2</sup> /ч	5.0 kcal/cm <sup>2</sup>	12	
Разруженные		TE		FE		TE		FE		TE		FE		TE		FE		TE		FE	
ВКЛ-9-02																					
Индикаторы по месту																					

УУГВ (подъезд №3)

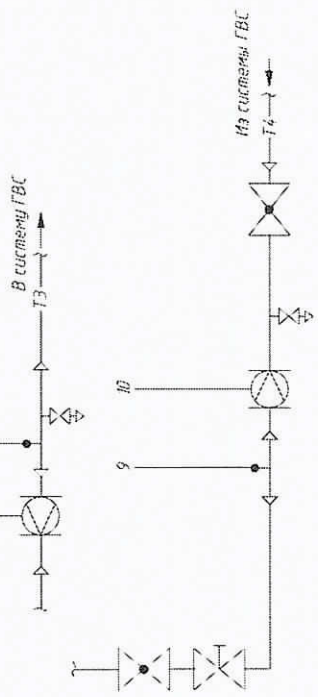

УУХВ (подъезд №3)

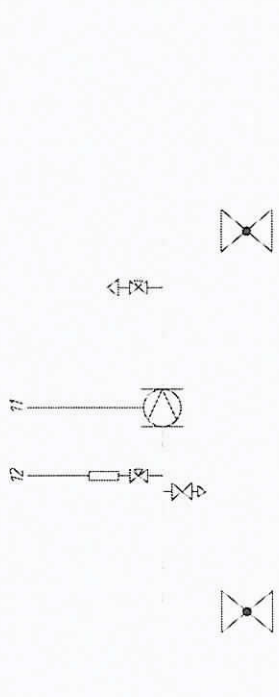

УУГВ (подъезд №2)

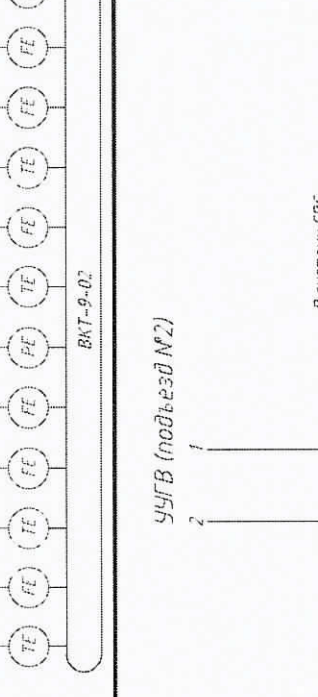

УУХВ (подъезд №2)

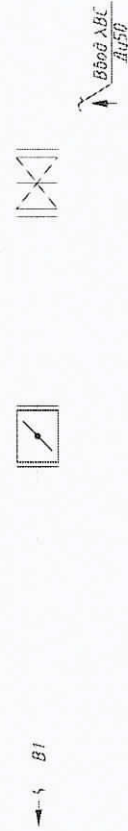
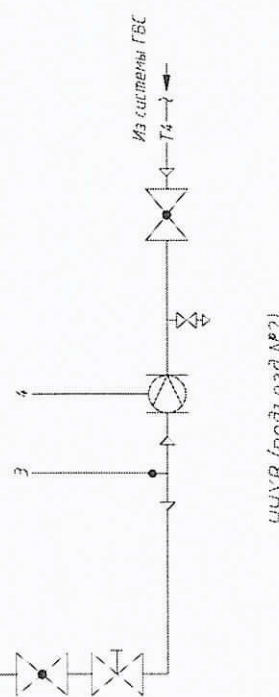

Инд. № подл.	Лист. и дата	Взм. инд. №
--------------	--------------	-------------

Н-К-28-01/2016-АУТВР Том 2			
Многоквартирный жилой дом, Красноярский край, г. Норильск, ул. Кырба, 28			
Изм.	Колуч	Лист	Дата
Выполнял	Чиркова В.С.	НДС	02.05.17
Проверил	Андреев Н.Н.	Составил	Р
ГНП	Андреев К.В.	Лист	5
Функциональная схема			ООО "СеверСтрой"
Узел коммерческого учета тепловой энергии, горячего и холодного водоснабжения			

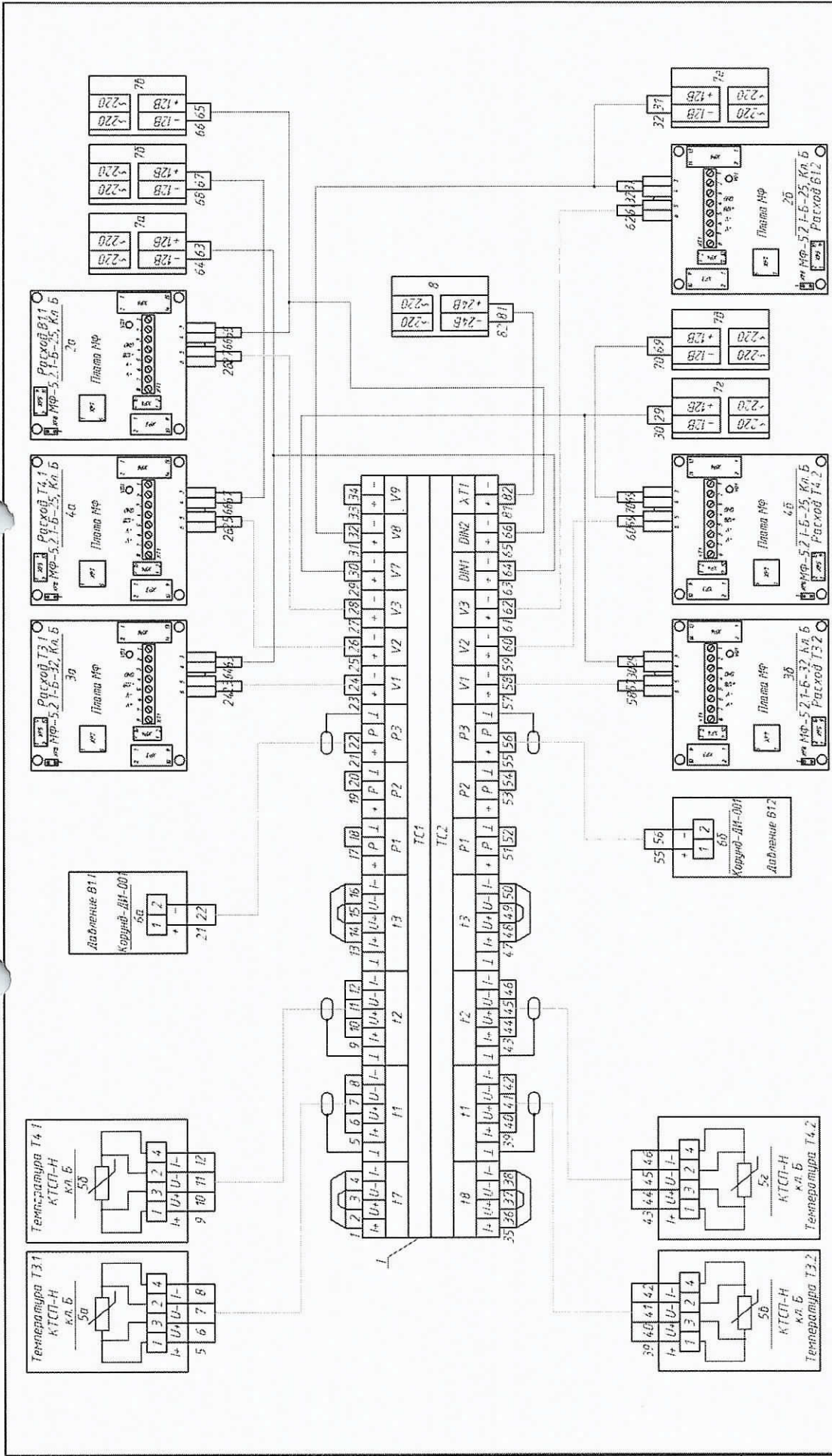

**Н-К-28-01/2016-АУВР Том 2**

Многоквартирный жилой дом,  
Краснодарский край, г. Норильск, ул. Кырба, 28

Имя	Колуч	Диск.	Подпись	Дата
Выполнил	Чернов В.С.	Иванов	Иванов	
Проверил	Андреев И.И.	Иванов	Иванов	
Г.И.П.	Курочкин К.В.	Иванов	Иванов	

Статья	Лист	Анотация
Р	6	

Узел коммерческого учёта тепловой энергии, горячего и холодного водоснабжения

Электрическая схема подключения приборов

ООО "СеверСтрой"

Имя, № подл.	Подп. и дата	Взам.инд.№
--------------	--------------	------------

Поз	Обозначение	Наименование	Кол.	Масса ед., кг	Примечание
1	ВКТ-9-02	Вычислитель количества теплоты	1		
2а, 2б	МФ-5.2.1-Б-25, Кл. Б	Преобразователь расхода ХВС	2		0,12-18,0 м³/ч
3а, 3б	МФ-5.2.1-Б-32, Кл. Б	Преобразователь расхода ГВС Т3	2		0,2-30,0 м³/ч
4а, 4б	МФ-5.2.1-Б-25, Кл. Б	Преобразователь расхода ГВС Т4	2		0,12-18,0 м³/ч
5а-5г	КТСП-Н, Кл. Б	Комплект термопреобразователей сопротивления	2		Rt100, L=60
6а, 6б	Корунд ДИ-001	Преобразователь избыточного давления	2		0,16МПа
7а-7е	ИЭС6-120060	Источник питания для МФ	6		U=12В
8	10ВР220-24Д	Источник питания для ВКТ-9	1		U=24В, I=0,5А

Взам. инв. №						
	Подпись и дата					
Инв. № подл.	<b>Н-К-28-01/2016-АУТВР Том 2</b>					
	Многоквартирный жилой дом, Красноярский край, г. Норильск, ул. Кирова, 28					
	Изм.	Кол.уч	Лист	Ндоп.	Подпись	Дата
	Выполнил	Чумада Ю.С	Чумада Ю.С		Чумада Ю.С	
Проверил	Киреев НН	Киреев НН		Киреев НН		
ГИП	Кириллов КВ	Кириллов КВ		Кириллов КВ		
Узел коммерческого учёта тепловой энергии, горячего и холодного водоснабжения				Стация	Лист	Листов
Электрическая схема подключения приборов Спецификация оборудования				Р	7	
				ООО "СеверСтрой"		

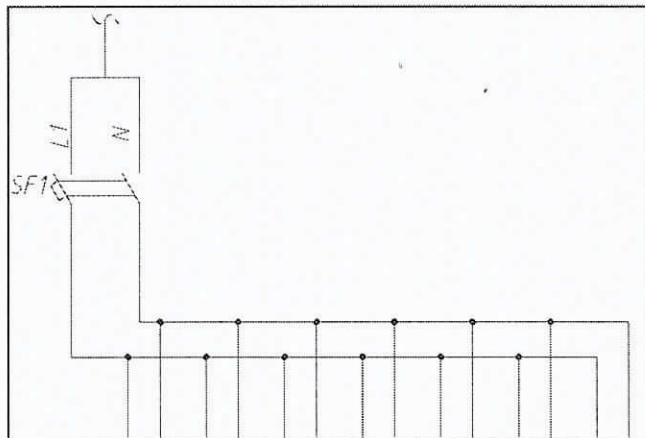

Характеристика электроприемника	Позиция	1БП	2БП	3БП	4БП	5БП	6БП	7БП
	Тип							
	Напряжение, В	-220В	-220В	-220В	-220В	-220В	-220В	-220В
	Мощность, Вт	10	10	10	10	10	10	12
	Место установки	Шкаф монтажный ЩМП-3						

- 1 Электропитание осуществить от электрощитовой здания.
- 2 Тип системы заземления TN-C.

Поз.	Обозначение	Наименование	Кол.	Масса ед., кг	Примечание
SF1	ВА47-29, 2Р, 6А	Выключатель автоматический 2х полюс	1		
1БП-6БП	ИЭС6-120080	Источник вторичного электропитания	6		Комплектно с МФ
7БП	10БР220-24Д	Источник вторичного электропитания	1		Комплектно с ВКТ-9

Взам. инв. №								
Подпись и дата	Н-К-28-01/2016-АУТВР Том 2							
	Многоквартирный жилой дом, Красноярский край, г. Норильск, ул. Кирова, 28							
Инв. № подл.	Изм.	Кол.уч.	Лист	Издк.	Подпись	Дата		
	Выполнил	Чумова Ю.С.			<i>Чумова Ю.С.</i>			
	Проверил	Киреев НН						
	ГИП	Кириллов К.В.						
	Узел коммерческого учёта тепловой энергии, горячего и холодного водоснабжения					Стация	Лист	Листов
	Схема электропитания					Р	8	
						ООО "СеверСтрой"		

Воды			
Измеряемая среда	Температура	Давление	Расход
Наименование прибора			
Место отбора пробы	Трубопровод ГВС Т3 Аист 11	Трубопровод ХВС В1 Аист 12	Трубопровод ГВС Т4 Аист 11
Обозначение чертёжа	5а	6а	7а
Позиция	5а	6а	7а

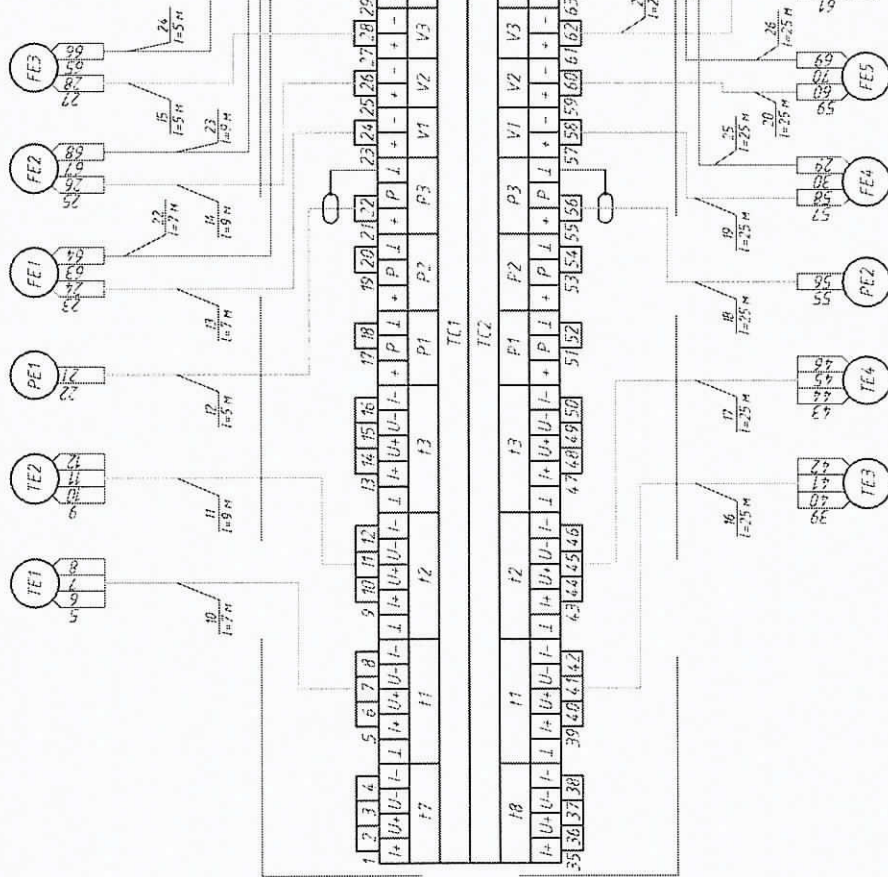

Позиция	5б	6б	7б
Обозначение чертёжа	Аист 13	Аист 14	Аист 14
Место отбора пробы	Трубопровод ГВС Т3	Трубопровод ХВС В1	Трубопровод ГВС Т4
Наименование прибора	Температура	Давление	Расход
Измеряемая среда			Воды

Н-К-28-01/2016-АУВР Том 2			
Многоквартирный жилой дом, Красноярский край, г. Норильск, ул. Кырва, 28			
Изм.	Кор. уч.	Лист	Итого
Выполнил	Чертёж В.С.	Дата	Лист
Проверил	Артемов Н.Н.	Р	9
ГП	Норильск К.В.	ООО "Северстрой"	

Изм. № подл. Подл. и дата Взм. инд. №

Поз	Обозначение	Наименование	Кол.	Масса ед., кг	Примечани е
1	ВКТ-9-02	Вычислитель количества теплоты	1		
2а, 2б	МФ-5.2.1-Б-25, Кл. Б	Преобразователь расхода ХВС	2		0,12-18,0 м³/ч
3а, 3б	МФ-5.2.1-Б-32, Кл. Б	Преобразователь расхода ГВС Т3	2		0,2-30,0 м³/ч
4а, 4б	МФ-5.2.1-Б-25, Кл. Б	Преобразователь расхода ГВС Т4	2		0,12-18,0 м³/ч
5а-5г	КТСП-Н, Кл. Б	Комплект термопреобразователей сопротивления	2		Rt 100, L=60
6а, 6б	Корунд ДИ-001	Преобразователь избыточного давления	2		0,16МПа
7а-7е	ИЭС6-120080	Источник питания для МФ	6		U=12В
8	ЮВР220-24Д	Источник питания для ВКТ-9	1		U=24В, I=0,5А
9	ЩМП-Э	Щкаф под вычислитель	1		
10-21	FTP 2PR 24AWG cat 5E	Кабель витая пара экранированная, м	192		
22-27	UTP 2PR 24AWG cat 5E	Кабель витая пара, м	96		
28	ВВГнг 3х1,5	Провод силовой, м	20		

Взаим. инв. №								
	Н-К-28-01/2016-АЧТВР Том 2							
Подпись и дата	Многоквартирный жилой дом, Красноярский край, г. Норильск, ул. Кирова, 28							
	Изм.	Кол.уч	Лист	Ндк.	Подпись	Дата		
Инв. № подл.	Выполнил	Чумада Ю.С.						
	Проверил	Киреев НН						
	ГИП	Кириллов КВ						
Узел коммерческого учёта тепловой энергии, горячего и холодного водоснабжения						Стация	Лист	Листов
Схема соединения внешних проводок. Спецификация оборудования						Р	10	
						ООО "СеверСтрой"		

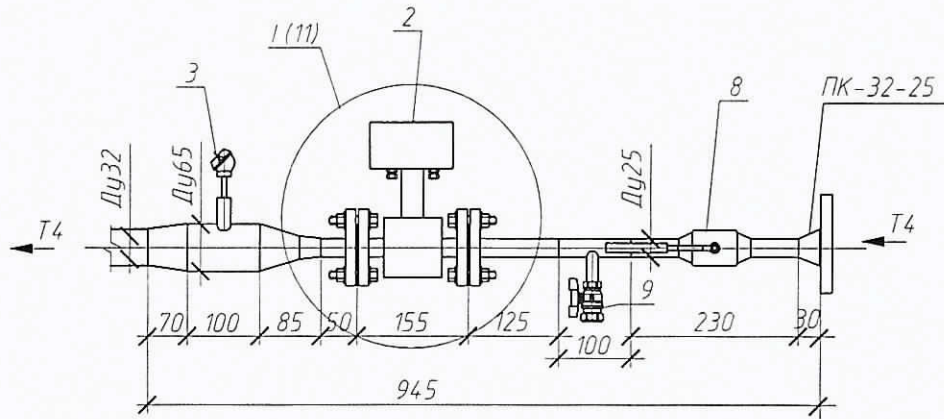
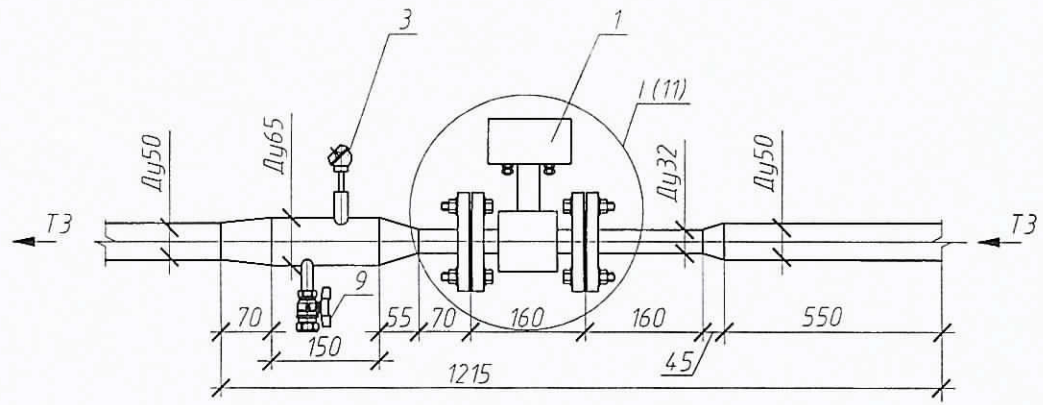

Аксонометрическая схема T3

\* - сгон муфтовый в сборе

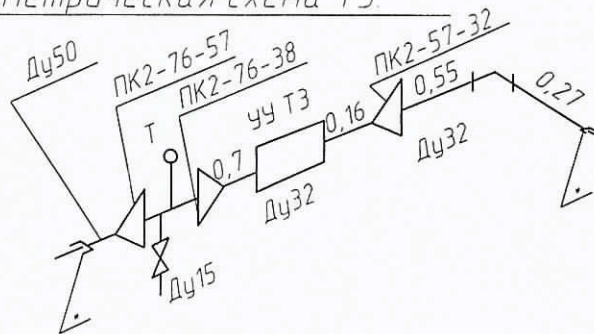

Аксонометрическая схема T4

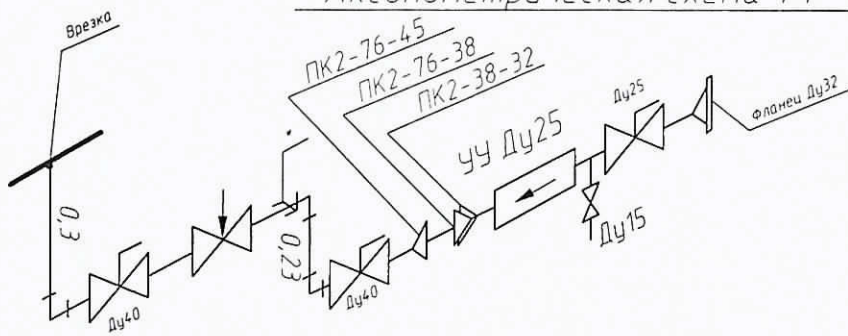

Изм	Колуч	Лист	Издок	Взаим. инв. №	
				Подпись и дата	
				Исполнил	Чумова ЮС
				Проверил	Киреев НН
Исполн. № подл.	ГИП			Кириллод К В	

H-K-28-01/2016-АУТВР Том 2

Многоквартирный жилой дом,  
Красноярский край, г. Норильск, ул. Кирова, 28

Узел коммерческого учета тепловой  
энергии, горячего и холодного  
водоснабжения

Стадия	Лист	Листов
Р	11	

Измерительные участки  
трубопроводов T3, T4 (подъезд №2)

ООО "СеверСтрой"



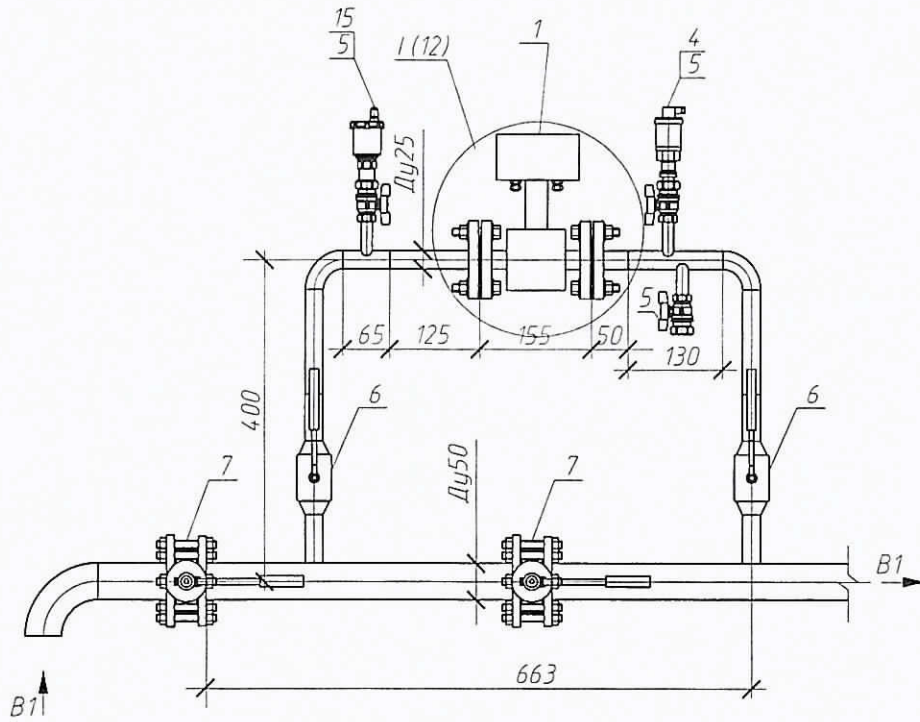

Фрагмент 1

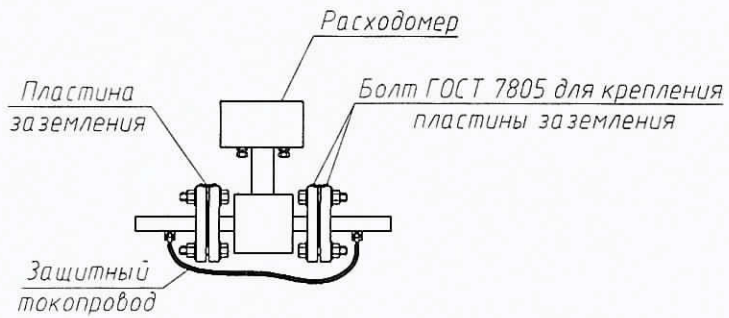

Инв. № подл.	Подпись и дата	Взам. инв. №					Н-К-28-01/2016-АУТВР Том 2				
			Многоквартирный жилой дом, Красноярский край, г Норильск, ул Кирова, 28						Стадия	Лист	Листов
Изм.	Колуч	Лист	№ док	Подпись	Дата	Узел коммерческого учета тепловой энергии, горячего и холодного водоснабжения			Р	12	
	Проверил	Киреев НН				Измерительный участок трубопровода В1 (подъезд №2)			ООО "СеверСтрой"		
	ГИП	Кириллов К В									

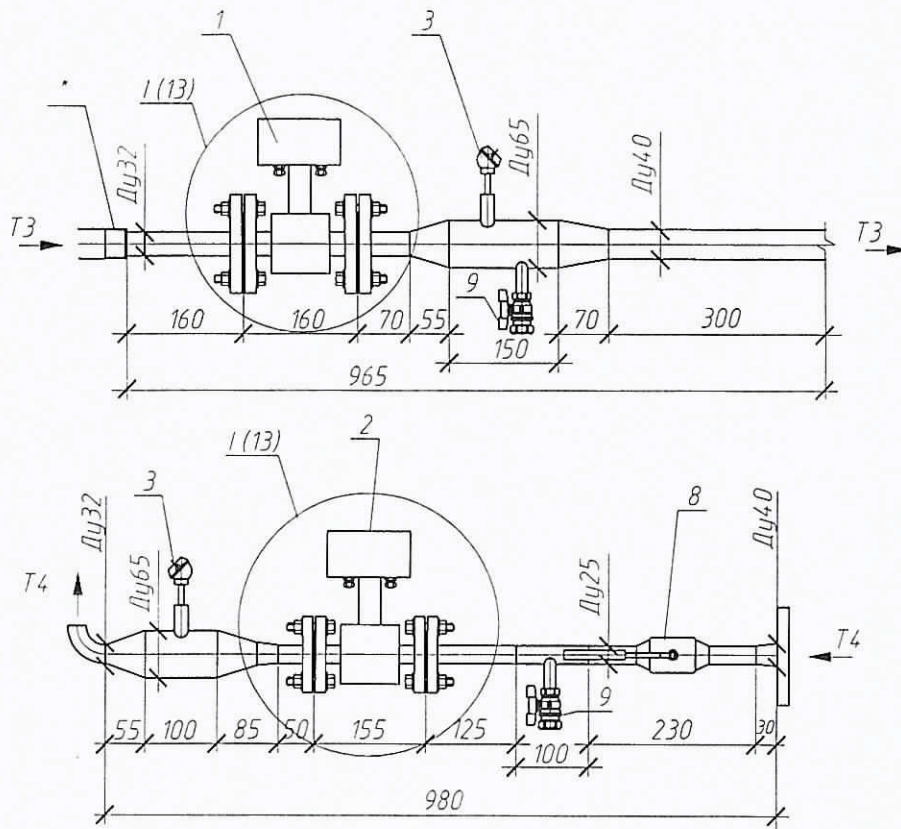

АксонOMETрическая схема T3

\* - сгон муфтовый в сборе

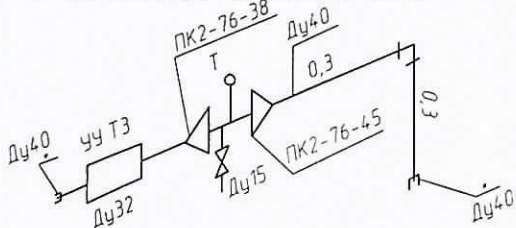

АксонOMETрическая схема T4

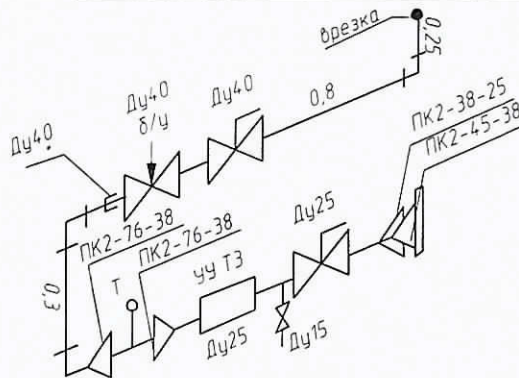

H-K-28-01/2016-АУТВР Том 2

Многоквартирный жилой дом,  
Красноярский край, г Норильск, ул Кирова, 28

Изм.	Колуч	Лист	Мдок	Подпись	Дата
Выполнил	Чумова ЮС			<i>Чумова ЮС</i>	
Проверил	Киреев НН				
ГИП	Кириллов К.В				

Узел коммерческого учета тепловой энергии, горячего и холодного водоснабжения

Измерительные участки трубопроводов T3, T4 (подъезд №3)

Стадия	Лист	Листов
Р	13	

ООО "СеверСтрой"

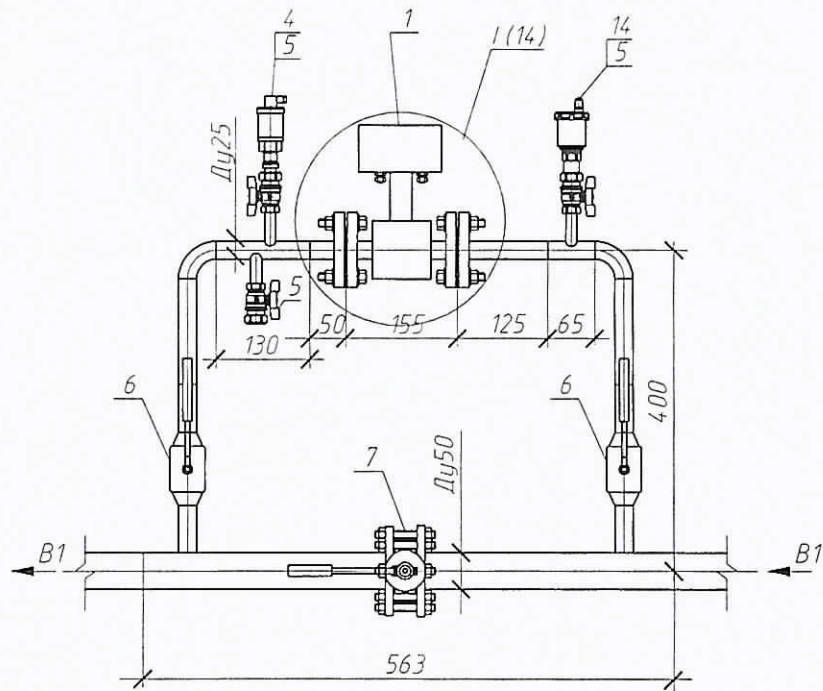

Фрагмент 1

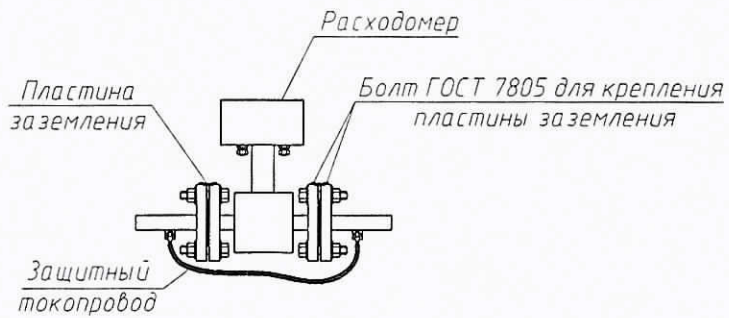

Взаим. инв. №						Н-К-28-01/2016-АУТВР Том 2			
						Многоквартирный жилой дом, Красноярский край, г. Норильск, ул. Кирова, 28			
Подпись и дата	Изм	Кол.уч	Лист	Издок	Подпись	Дата	Стадия	Лист	Листов
	Выполнил	Чумова Ю.С.			<i>Чумова Ю.С.</i>		Р	14	
Инв. № подл.	Проверил	Киреев Н.Н.					ООО "СеверСтрой"		
	ГИП	Кириллов К.В.				Измерительный участок трубопровода В1 (подъезд №3)			

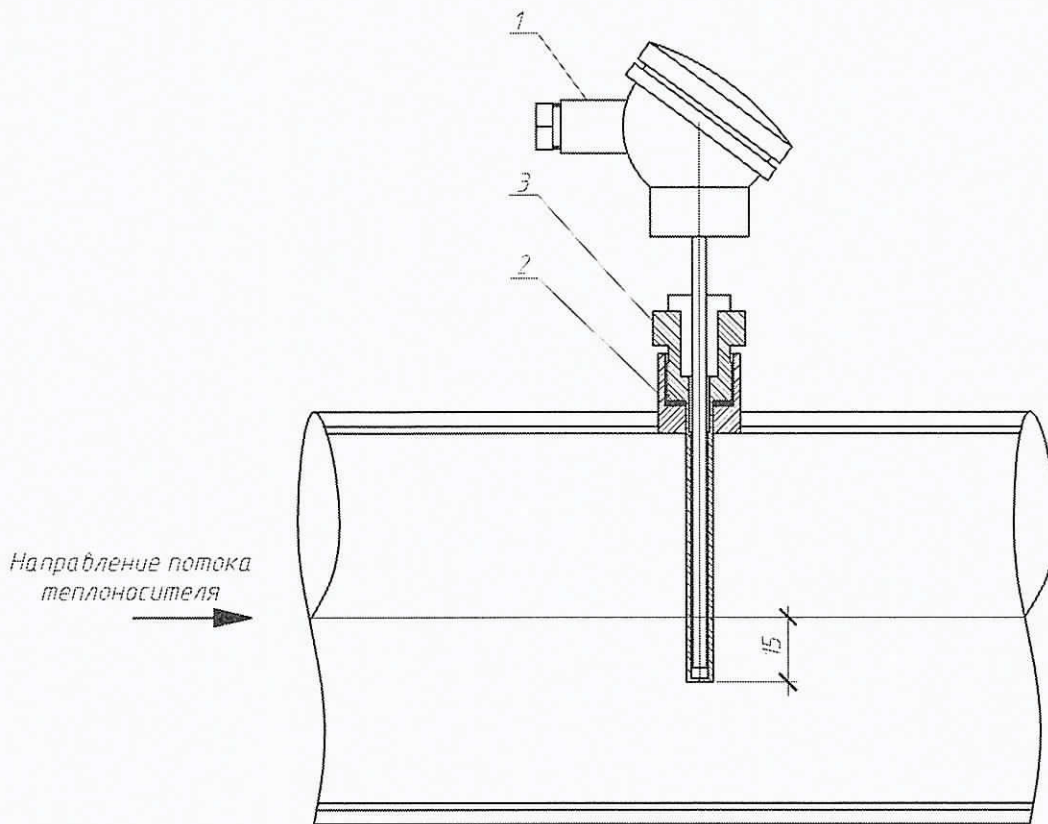

При монтаже термопреобразователь сопротивления опустить за геометрическую ось трубопровода на 15 мм

Поз.	Обозначение	Наименование	Кол.	Масса ед, кг	Примечание
1	КТСП-Н, Кл Б	Термопреобразователь сопротивления	1		R=100, L=60
2		Бобышка под гильзу термопреобразователя	1		
3		Гильза защитная под термопреобразователь	1		

Взам. инв. №							Н-К-28-01/2016-АУТВР Том 2			
										Многоквартирный жилой дом, Красноярский край, г. Норильск, ул. Кирова, 28
Подпись и дата	Изм.	Кол.уч	Лист	№ док.	Подпись	Дата	Узел коммерческого учета тепловой энергии, горячего и холодного водоснабжения	Стация	Лист	
	Выполнил	Чумада Ю.С			С.М.С.			Р	15	
Инв. № посл.	Проверил	Кириллов К.В.					Установка термопреобразователя сопротивления	ООО "СеверСтрой"		
		ГИП								

Гильза термопреобразователя  
сопротивления

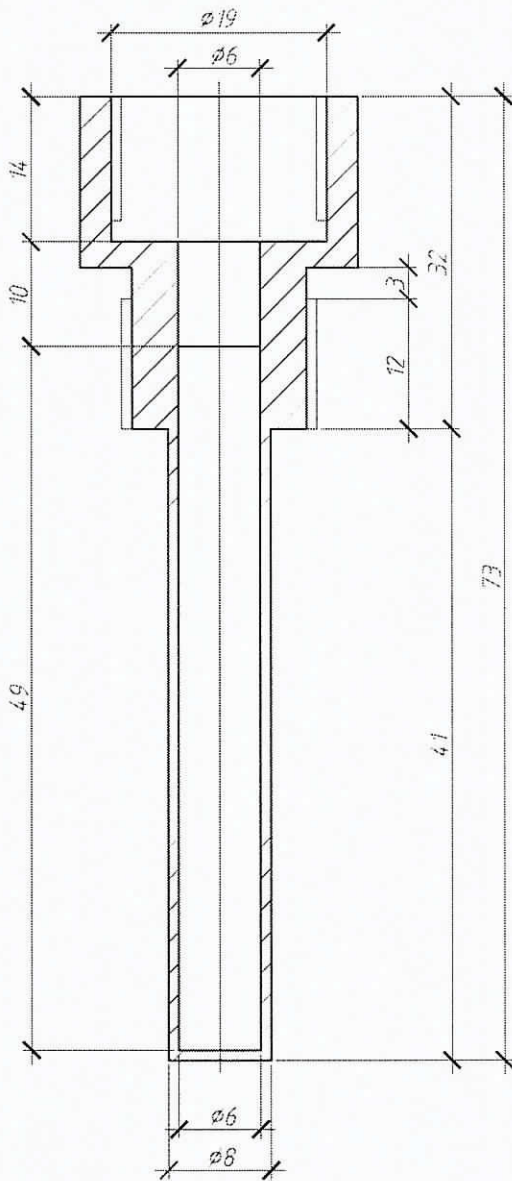

Бобышка термопреобразователя  
сопротивления

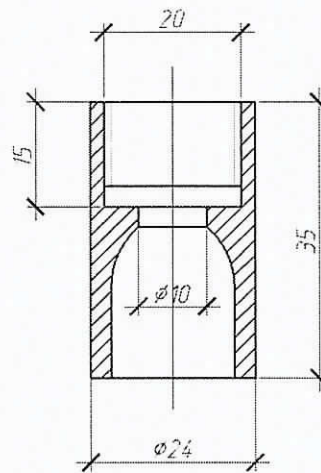

При монтаже бобышку термопреобразователя сопротивления обрезать до нужных размеров

Взам. инв. №						Н-К-28-01/2016-АУТВР Том 2				
						Многоквартирный жилой дом, Красноярский край, г. Норильск, ул. Кирова, 28				
Подпись и дата	Изм.	Кол.уч.	Лист	Издок.	Подпись	Дата	Узел коммерческого учёта тепловой энергии, горячего и холодного водоснабжения	Стация	Лист	Листов
	Выполнил	Чумада Ю.С.			<i>Чумада Ю.С.</i>			Р	16	
Инв. № подл.	Проверил	Киреев Н.Н.					Гильза термопреобразователя сопротивления L=60. Бобышка термопреобразователя сопротивления	ООО "СеверСтрой"		
	ГИП	Кириллов К.В.								

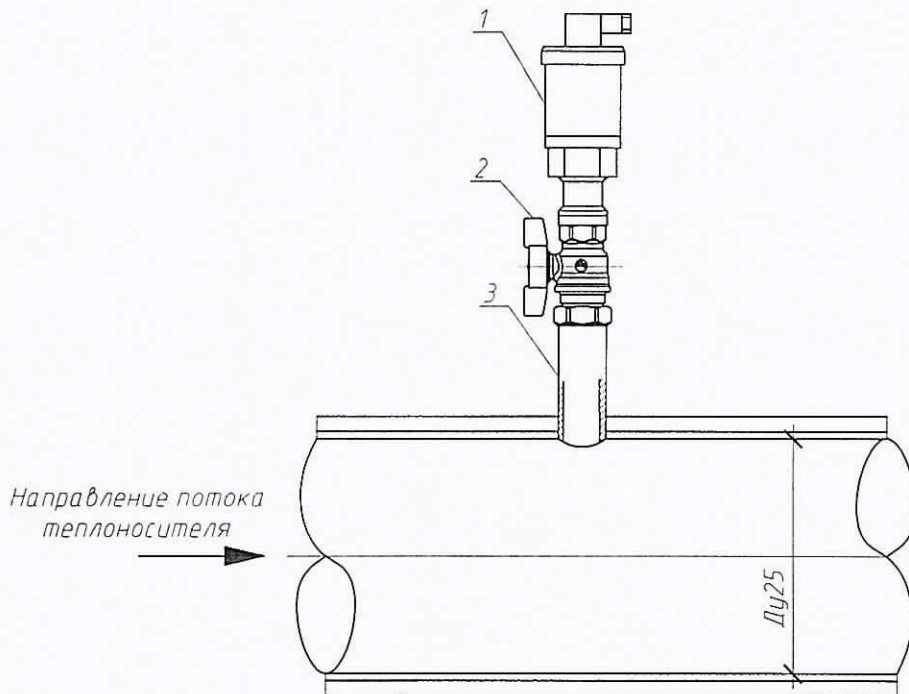

Поз.	Обозначение	Наименование	Кол	Масса ед, кг	Примечание
1	Корунд-ДИ-001	Преобразователь избыточного давления	1		0,16МПа, М20х1,5
2	Итар 091-093 Ду15	Кран шаровой	1		
3	ГОСТ 6357-81	Резьба трубная G1/2"	1		

Взаим. инв. №							Н-К-28-01/2016-АУТВР Том 2			
										Многоквартирный жилой дом, Красноярский край, г. Норильск, ул. Кирова, 28
Подпись и дата	Изм	Кол уч	Лист	№ док	Подпись	Дата	Узел коммерческого учета тепловой энергии, горячего и холодного водоснабжения	Стадия	Лист	
	Выполнил	Чумова Ю С	Сумер					Р	17	
Инв. № подл.		Проверил	Киреев НН				Установка преобразователя избыточного давления	000 "СеверСтрой"		
		ГИП	Кириллов К В							

Вид на внутреннюю плоскость щита (развернутого)

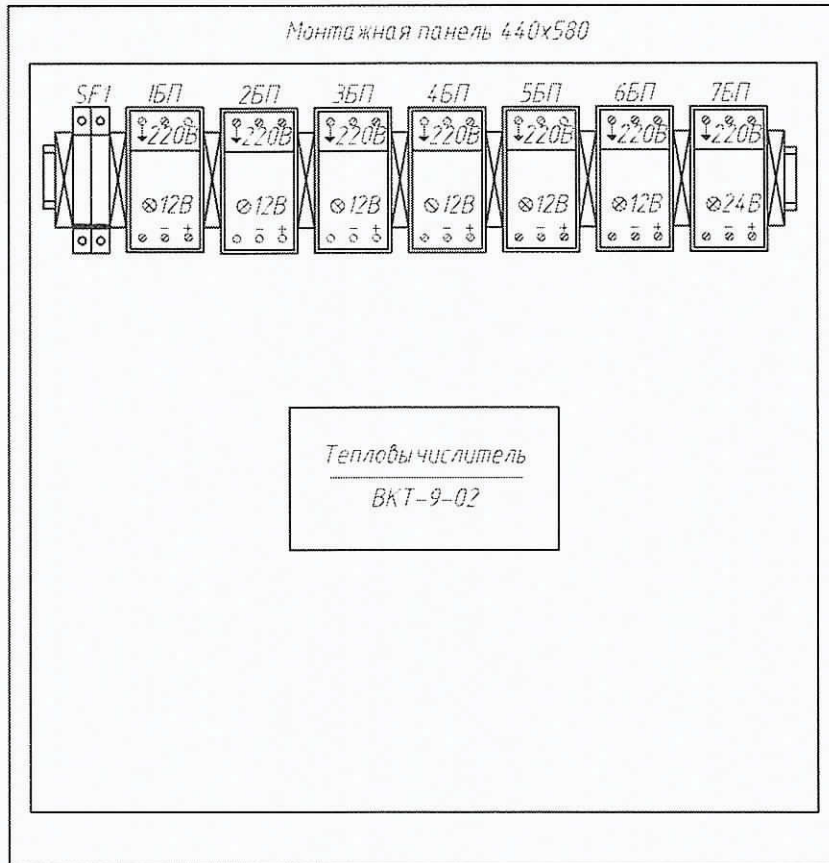

Присоединительные  
размеры шкафа

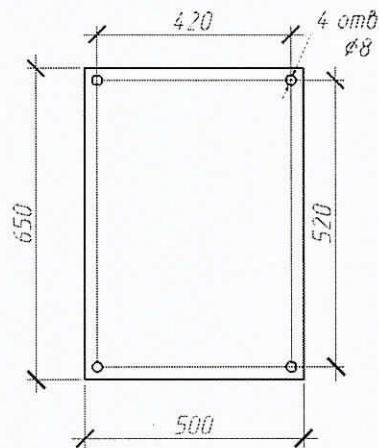

Взам. инв. №						Н-К-28-01/2016-АУТВР Том 2				
Подпись и дата						Многоквартирный жилой дом, Красноярский край, г. Норильск, ул. Кирова, 28				
Инв. № подл.	Изм.	Кол.уч	Лист	№ док.	Подпись	Дата	Узел коммерческого учета тепловой энергии, горячего и холодного водоснабжения	Стация	Лист	Листов
	Выполнил	Чумада Ю.С.			<i>Чумада Ю.С.</i>			Р	18	
	Проверил	Киреев НН					Шкаф монтажный	ООО "СеверСтрой"		
ГИП	Кириллов К.В.									

Схема пломбирования МФ



Схема пломбирования термопреобразователя



Схема пломбирования тепловычислителя

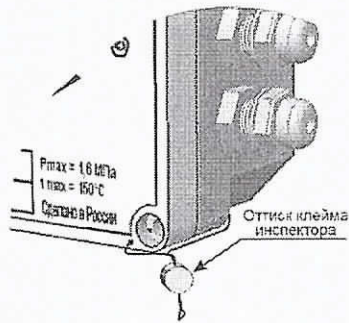

Схема пломбирования шаровых кранов

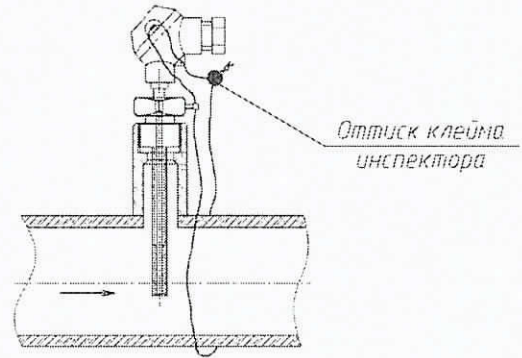
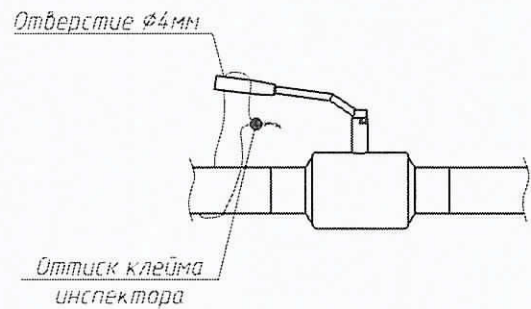

Взам. инв. №						
	Подпись и дата					
Инв. № подл.	Н-К-28-01/2016-АУТВР Том 2					
	Многоквартирный жилой дом, Красноярский край, г. Норильск, ул. Кирова, 28					
	Изм.	Кол.уч	Лист	№ док.	Подпись	Дата
	Выполнил	Чумода Ю.С.			<i>Чумода Ю.С.</i>	
Проверил	Киреев Н.Н.					
ГИП	Кириллов К.В.					
Узел коммерческого учета тепловой энергии, горячего и холодного водоснабжения			Стация	Лист	Листов	
Схема пломбирования основных элементов узла учета			Р	19		
			ООО "СеверСтрой"			



Поз	наименование	Кол	Примечание
ЩМП-3	Шкаф автоматики, шт	1	
SF2	Авт выкл ВА47-29, 2р, 10А, шт	1	
28	ВВГнг 3х1,5, м	20	Длину уточнить по месту
-	Металлорукав Ø22, м	18	Для защиты кабеля

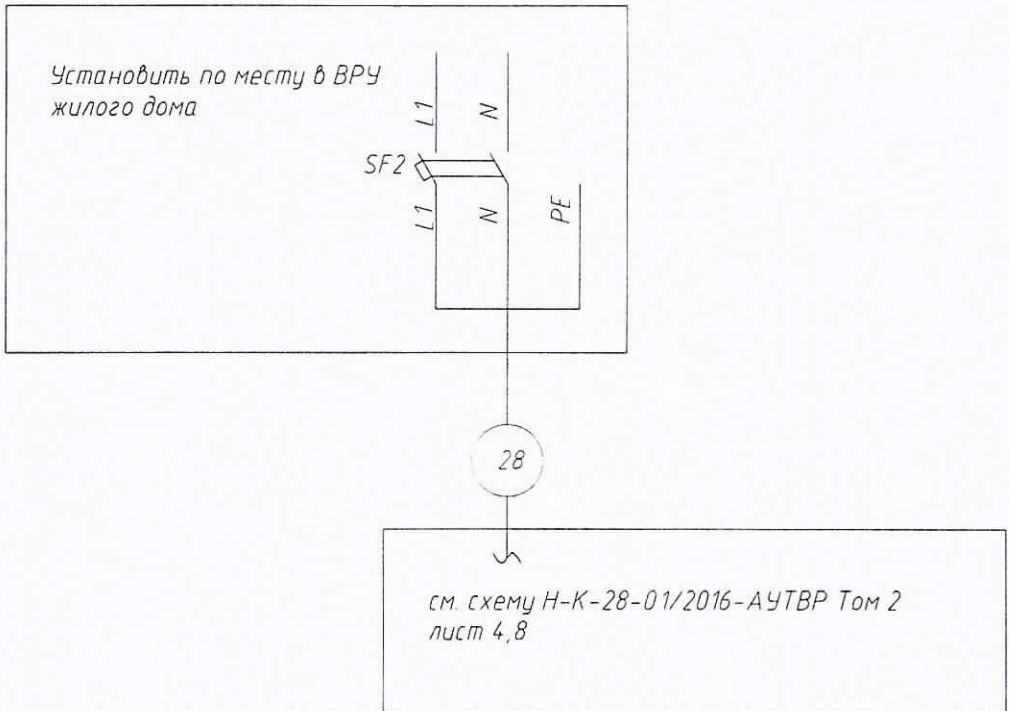

**ПРИМЕЧАНИЕ**

1. Схему читать совместно с Н-К-28-01/2016-АУТВР Том 2 лист 4,8
2. Кабель поз 1 от ВРУ до ЩМП-3 проложить в металлорукаве в подполье жилого дома по существующей трассе. Длину кабеля уточнить по месту. При проходе в подполье использовать герметичную гильзу. Для герметизации использовать эластичную прокладку типа "Вилатерм".
3. Кабель поз 1 проложить на высоте не менее 2,2 м по стенам подъездов жилого дома. На участках спуска к ЩМП-3 и ВРУ кабель защитить с помощью гофрированной трубы с креплением крепеж-клипсами к стене.

Взам. инв. №							Н-К-28-01/2016-АУТВР Том 2			
Подпись и дата							Многоквартирный жилой дом, Красноярский край, г Норильск, ул Кирова, 28			
Инв. № подл.	Изм	Кол	Лист	№ док	Подпись	Дата	Узел коммерческого учета тепловой энергии, горячего и холодного водоснабжения	Стадия	Лист	Листов
	Выполнил	Чумова Ю.С.			<i>Чумова</i>			Р	20	
	Проверил	Киреев Н.Н.								
	ГИП	Кириллов К.В.					000 "СеверСтрой"			

Позиция обозначение	Наименование	кол.	Примечание
ВРУ	Вводно-распределительное устройство	1	Существующее
ШМП-3	Шкаф монтажный	1	Н-К-28-01/2016-АУТВР Том 2, лист 18

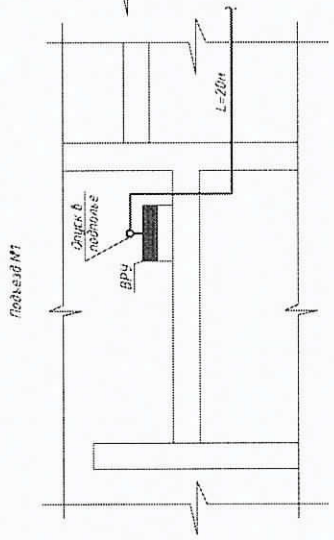
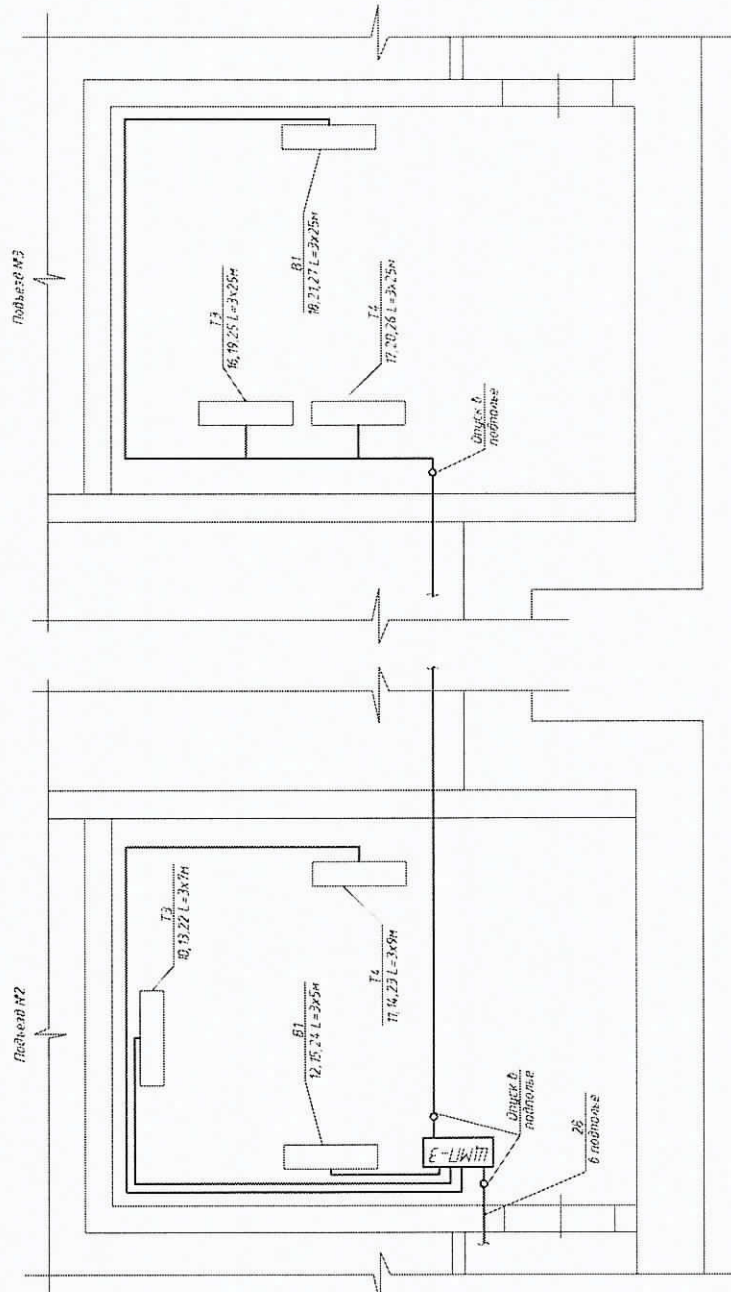

- ПРИМЕЧАНИЕ.**
- Учел учета установить на трубопроводах Т3, Т4 и Б1 - в теплоточном подъезде М2, 3.
  - Шкаф с тепловым счетчиком установить в помещении теплоточного подъезда М2.
  - Кабель паз 28 проложить в тех подполье в месте монтажа №22 мм по существующим кабельным лоткам.
  - Разшить при монтаже кабель для тех подполье (учитывать по месту).
  - Кабели паз 10 - П, 22, 24 проложить в тепловом пункте в существующей трубе.
  - Кабели паз 16 - П, 25, 26 проложить в кабельном монтажном лотке.
  - Существующий кабельный лоток.
  - Служки в подполье проложить открыто по стене, предусмотреть "U-петли" (узел не ниже 15 см от пола).
  - Шкаф ШМП-3 установить на вертикальной поверхности (стена) в четыре-пятиэтажной квартире (или на) на высоте 1,2 м от пола.
  - Пробой в стене через стену и перекрытия просверлить через металлочерную трубу (или на).
  - Кабельные трассы проложить по стенам на высоте не ниже 1,2 м от пола.
  - Если расстояние между приборами и лотком-крепление кабелей больше 0,5 м, то металлочерную трубу (или на) установить из стальной трубы.
  - Чертить шпатель, совместно с Н-К-28-01/2016-АУТВР Том 2, лист 9.

Н-К-28-01/2016-АУТВР Том 2		Многоквартирный жилой дом, Красноярский край, г. Норильск, ул. Кирова, 28	
Изм.	Кол.уч.	Лист	Листов
Выполнил	Курдов В.С.	Р	21
Проектировщик	Курдов Н.Н.	Узел коммерческого учета тепловой энергии, горячего и холодного водоснабжения	
Г.П.П.	Курчатов К.В.	План расположения оборудования и проводов	
ООО "СеверСтрой"			

Взм.инв.№	Подп. и дата	Инд. № подл.
-----------	--------------	--------------

Схема размещения ЧУ АУТВР МКД, по адресу: г. Норильск, ул. Кирова, 28

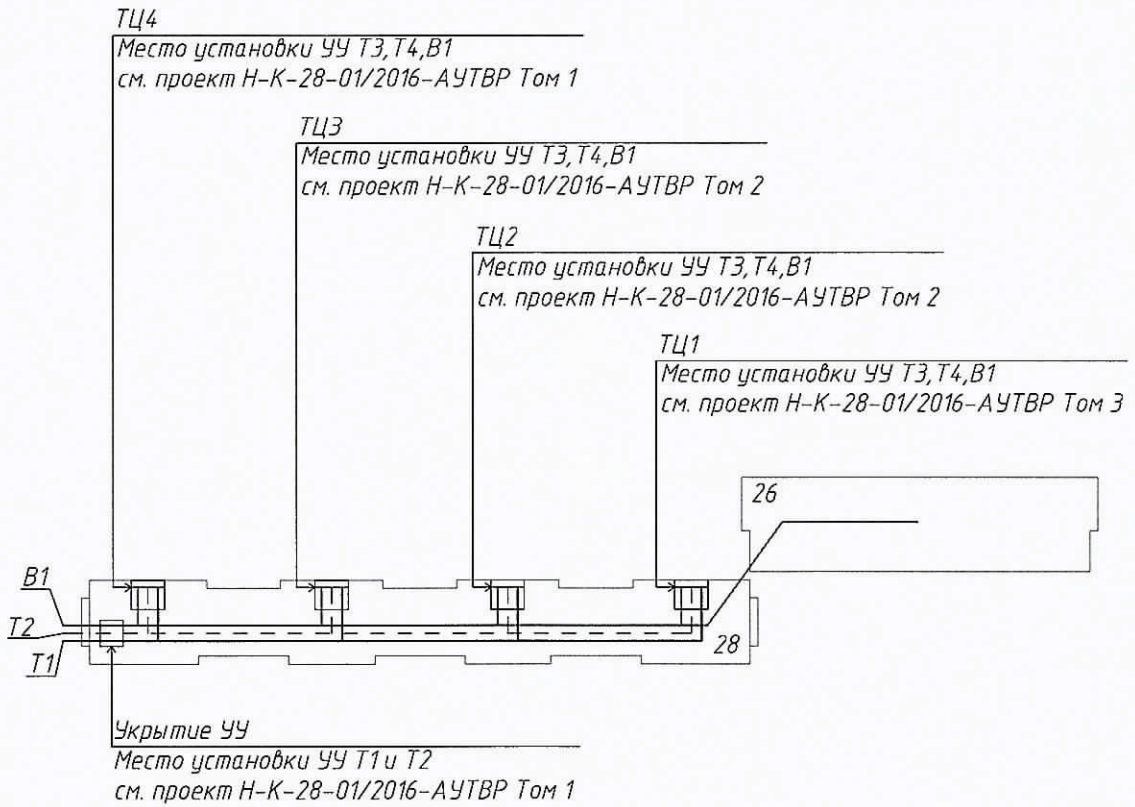

ул. Кирова

Взаим. инв. №	
Подпись и дата	
Инв. № подл.	

Условные обозначения:  
ТЦ - тепловой центр  
ТУ - тепловой узел

Изм.	Кол.уч	Лист	№ док.	Подп.	Дата

Н-К-28-01/2016-АУТВР Том 2

Лист

22

Позиция	Наименование и техническая характеристика	Тип, марка, обозначение документа, опросного листа	Код оборудования изделия, материалы	звод - изготовитель	Единица измерения	Кол-во	Масса ед., кг	Примечание
1	2	3	4	5	6	7	8	9
	<u>ТЗ, Т4 (подъезд №2)</u>							
1	Преобразователь расхода электромагнитный с БП, 0,2 - 30,0 м <sup>3</sup> /ч	МФ-5 2 1-5-32, Кл Б		НПО "ПРОМПРИБОР"	шт	1		
2	Преобразователь расхода электромагнитный с БП, 0,12 - 18,0 м <sup>3</sup> /ч	МФ-5 2 1-5-25, Кл Б		НПО "ПРОМПРИБОР"	шт	1		
3	Комплект терморегуляторов с датчиками, платины, платиноды, Р100, кл В с гильзой защитной L=60, с доышкой приборной L=35	КТСП-Н		ООО "ИНТЕП"	шт	1		
4	Габаритный имитатор для МФ, фланцевый Ду32			Россия	шт	1		
5	КМЧ для МФ №3, фланцевый Ду32			Россия	комп	1		
6	Габаритный имитатор для МФ, фланцевый Ду25			Россия	шт	1		
7	КМЧ для МФ №3, фланцевый Ду25			Россия	комп	1		
8	Кран шаровый под приборку, Р=25 бар, Тмах=200°С Ду25	КШПО25		ALSO	шт	1		
9	Кран шаровый, Тмах=150°С, РН 40 Ду15	Итар 091-093		Италия	шт	2		
10	Резьба трубная G 1/2"	ГОСТ 6357-81		Россия	шт	2		
11	Отвод стальной 90-57х3,5 Ду50	ГОСТ 17375-2001*		Россия	шт	1		
12	Переход стальной, К-76х3,5-45х2,5	ГОСТ 17378-2001*		Россия	шт	1		
13	Переход стальной, К-76х3,5-38х2,0	ГОСТ 17378-2001*		Россия	шт	2		
14	Переход стальной, К-76х3,5-57х3,5	ГОСТ 17378-2001*		Россия	шт	1		
15	Переход стальной, К-57х3,5-32х2,0	ГОСТ 17378-2001*		Россия	шт	1		
16	Переход стальной, К-32х2,0-25х2,0	ГОСТ 17378-2001*		Россия	шт	1		
17	Фланец стальной 1-32-16 ст 20 Ду32	ГОСТ 12820-80		Россия	шт	1		
18	Сгон муфтовый в сборе Ду40			Россия	шт	1		
19	Сгон муфтовый в сборе Ду50			Россия	шт	1		

Взам. инв. №

Подп. и дата

Инв. № подл.

Н-К-28-01/2016-АУТВРС Том 2

Многоквартирный жилой дом  
Красноярский край, г. Норильск, ул. Кирова, 28

Узел коммерческого учета тепловой энергии, горячего и холодного водоснабжения

Спецификация оборудования, изделий и материалов

000 "СеверСтрой"

Изм.	Колуч	Лист	МДок	Подпись	Дата
Выполнил	Чурова ЮС	Чурова ЮС			
Проверил	Кирилов НН	Кирилов НН			
ГИП	Кирилов К В	Кирилов К В			

Страница 1 из 6

Позиция	Наименование и техническая характеристика	Тип, марка, обозначение документа, опросного листа	Код оборудования, изделия, материала	Завод - изготовитель	Единица измерения	Кол-во	Масса, ед. кг	Примечание
1	2	3	4	5	6	7	8	9
20	Труба стальная бесшовная горяччедеформированная $\phi 76 \times 3,5$	ГОСТ 8732-78		Россия	м	0,25		
21	Труба стальная бесшовная горяччедеформированная $\phi 45 \times 3,5$	ГОСТ 8732-78		Россия	м	0,53		
22	Труба стальная бесшовная горяччедеформированная $\phi 38 \times 3,0$	ГОСТ 8732-78		Россия	м	0,725		
23	Труба стальная бесшовная горяччедеформированная $\phi 32 \times 3,0$	ГОСТ 8732-78		Россия	м	0,86		
23	Труба стальная бесшовная горяччедеформированная $\phi 57 \times 3,5$	ГОСТ 8732-78		Россия	м	0,27		
24	Антикоррозионное покрытие-грунт «ГФ-021»	ТУ 5775-004-1704-5751-99		Россия	м <sup>2</sup>	0,4397		
25	Кран шаровой Ду32				шт	1		Существующий
26	Клапан дистанционный Ду32				шт	1		Существующий
<u>Т3, Т4 (подъезд №3)</u>								
1	Преобразователь расхода электромагнитный с БП, 0,2 - 30,0 м <sup>3</sup> /ч	МФ-52 1-Б-32, Кл Б		НПО "ПРОМПРИБОР"	шт	1		
2	Преобразователь расхода электромагнитный с БП, 0,12 - 18,0 м <sup>3</sup> /ч	МФ-52 1-Б-25, Кл Б		НПО "ПРОМПРИБОР"	шт	1		
3	Комплект термопреобразователей сопротивления, платиновые, Р1100, кл Б с гильзой защитной L=60, с избыточной проводимой L=35	КТП-Н		ООО "ИНТЭП"	шт	1		
4	Газовый импеданс для МФ, фланцевый Ду32			Россия	шт	1		
5	КМЧ для МФ №3, фланцевый Ду32			Россия	компл	1		
6	Газовый импеданс для МФ, фланцевый Ду25			Россия	шт	1		
7	КМЧ для МФ №3, фланцевый Ду25			Россия	компл	1		
8	Кран шаровой под приварку, Р=25 бар, Tmax=200°С Ду25	КШП025		ALSO	шт	1		
9	Кран шаровой, Tmax=150°С, PN 40 Ду15	Итар 091-093		Италия	шт	2		
10	Резьба трубная G 1/2"	ГОСТ 6357-81		Россия	шт	2		

Взам инд №

Подп и дата

Инд. № подл

Изм	Кол.уч	Лист	МФок	Подп	Дата

Н-К-28-01/2016-АУВРС Том 2

Лист 2

Формат А3

Позиция	Наименование и техническая характеристика	Тип, марка, обозначение документа, опросного листа	Код оборудования, изделия, материала	Завод – изготовитель	Единица измерения	Кол-во	Масса ед., кг	Примечание
1	2	3	4	5	6	7	8	9
11	Отвод стальной 90–48х3,5 Ду40	ГОСТ 17375–2001*		Россия	шт	4		
13	Переход стальной, К–76х3,5–38х2,0	ГОСТ 17378–2001*		Россия	шт	4		
15	Переход стальной, К–38х2,0–32х2,0	ГОСТ 17378–2001*		Россия	шт	1		
15	Переход стальной, К–45х3,5–38х2,0	ГОСТ 17378–2001*		Россия	шт	1		
16	Фланец стальной 1–40–16 ст.20 Ду40	ГОСТ 12820–80		Россия	шт	1		
20	Сгон муфтовый в сборе Ду40			Россия	шт	2		
24	Труба стальная бесшовная горячечеформированная ø76х3,5	ГОСТ 8732–78		Россия	м	0,25		
25	Труба стальная бесшовная горячечеформированная ø45х2,5	ГОСТ 8732–78		Россия	м	1,7		
26	Труба стальная бесшовная горячечеформированная ø38х3,0	ГОСТ 8732–78		Россия	м	0,53		
27	Труба стальная бесшовная горячечеформированная ø32х3,0	ГОСТ 8732–78		Россия	м	0,275		
28	Антикоррозионное покрытие– грунт «ГФ–021»	ТУ 5775–004–17045751–99		Россия	м²	0,4750		
29	Кран шаровой под приварку Ду40				шт	1		Существующий
30	Клапан балансировочный Ду40				шт	1		Существующий

Инд. № подл. Подп. и дата. Взам.инв.№

Позиция	Наименование и техническая характеристика	Тип, марка, обозначение документа, описного листа	Код оборудования, изделия, материала	Завод – изготовитель	Единица измерения	Кол-во	Масса ед., кг	Примечание
1	2 В1	3	4	5	6	7	8	9
1	Преобразователь расхода электромагнитный с БП, 0,12 – 18,0 м³/ч	МФ-5.2.1-Б-25, Кл. Б		НПО "ПРОМПРИБОР"	шт	1		
2	Габаритный имитатор для МФ, фланцевый Ду25			НПО "ПРОМПРИБОР"	шт	1		
3	КМЧ для МФ №3, фланцевый Ду25			ООО "ИНТЭП"	шт	1		
4	Преобразователь избыточного давления 4–20 мА 1,6 МПа, М20х1,5	Корунд-ДИ-001		ООО "Стенли"	шт	1		
5	Кран шаровой Тмакс=150°С, 1,6 МПа	Итар 091-093		Италия	шт	3		
6	Кран шаровой под приварку, Р=25 бар, Тмакс=200°С Ду25	КШ.П.025		ALSO	шт	2		
7	Запор дисковый поворотный, Тмакс=150°С, РN 16 Ду50	ПА 200		ПромАрт	шт	2		
8	Резьба трубная G 1/2"	ГОСТ 6357-81		Россия	шт	3		
9	Фланец стальной 1-50-16 ст.20 Ду50	ГОСТ 12820-80		Россия	шт	4		
10	Отвод стальной 90-32х3,0 Ду25	ГОСТ 17375-2001*		Россия	шт	2		
11	Отвод стальной 90-57х3,5 Ду50	ГОСТ 17375-2001*		Россия	шт	1		
12	Труба стальная бесшовная горячедеформированная ø57х3,5	ГОСТ 8732-78		Россия	м	0,8		
13	Труба стальная бесшовная горячедеформированная ø32х3,0	ГОСТ 8732-78		Россия	м	0,57		
14	Антикоррозионное покрытие – грунт «ГФ-021»	ТУ 5775-004-17045751-99		Россия	м²	0,2683		
15	Автоматический воздухоотводчик Ду15	Итар 362		Итар	шт	1		

Инд. № подл. Подп. и дата. Взам. инв. №

Позиция	Наименование и техническая характеристика	Тип, марка, обозначение документа, опросного листа	Код оборудования, изделия, материала	Завод – изготовитель	Единица измерения	Кол-во	Масса ед., кг	Примечание
1	2	3	4	5	6	7	8	9
	<u>B1 (подвезд №3)</u>							
1	Преобразователь расхода электромагнитный с ВП, 0,12 – 18,0 м <sup>3</sup> /ч	МФ-5.2.1-Б-25, Кл. Б		НПО "ПРОМПРИБОР"	шт	1		
2	Габаритный имитатор для МФ, фланцевый Ду25			НПО "ПРОМПРИБОР"	шт	1		
3	КМЧ для МФ №3, фланцевый Ду25			ООО "ИНТЭП"	шт	1		
4	Преобразователь избыточного давления, 4–20 мА, 1,6 МПа, М20х1,5	Корунг-ДИ-001		ООО "Стенли"	шт	1		
5	Кран шаровой Ду15	Итар 091–093		Италия	шт	3		
6	Кран шаровой под приварку, Р=25 бар, Тmax=200°С Ду25	КШ П025		ALSO	шт	2		
7	Затвор дисковый поворотный, Тmax=150°С, РN 16 Ду50	ПА 200		ПромАрт	шт	1		
8	Резьба трубная G 1/2"	ГОСТ 6357–81		Россия	шт	3		
9	Фланец стальной 1–50–10 ст.20 Ду50	ГОСТ 12820–80		Россия	шт	2		
10	Отвод стальной 90–32х3,0 Ду25	ГОСТ 17375–2001*		Россия	шт	2		
11	Труба стальная бесшовная горячедеформированная ø57х3,5	ГОСТ 8732–78		Россия	м	0,65		
12	Труба стальная бесшовная горячедеформированная ø32х3,0	ГОСТ 8732–78		Россия	м	0,57		
13	Антикоррозионное покрытие– грунт «ГФ–021»	ТУ 5775–004–17045751–99		Россия	м <sup>2</sup>	0,1565		
14	Автоматический воздухоотводчик Ду15	Итар 362		Итар	шт	1		

Взам.инв.№ \_\_\_\_\_ Подп. и дата \_\_\_\_\_ Инв. № подл. \_\_\_\_\_



Позиция	Наименование и техническая характеристика	Тип, марка, обозначение документа, опросного листа	Код оборудования, изделия, материала	Завод - изготовитель	Единица измерения	Кол-во	Масса ед., кг	Примечание
1	2	3	4	5	6	7	8	9
1	Электротехническое оборудование Вычислитель количества теплоты, RS485	ВКТ-9-02		ЗАО "НПФ Теплоком"	шт	1		
2	Шкаф 650x500x250 с монтажной платой, IP54, с DIN-рейкой (2x0,4м)	ЩМП-3		Россия	шт	1		
3	Автоматический выключатель	ВА47-29, 2P, 10А		IEK	шт	1		
4	Автоматический выключатель	ВА47-29, 2P, 6А		IEK	шт	1		
5	Кабель витая пара экранированная	FTR 2PR 24AWG cat 5E		Россия	м	192		
6	Кабель витая пара	UTP 2PR 24AWG cat 5E		Россия	м	96		
7	Провод силовой, S=1,5 мм²	ВВГнг 3x1,5		Россия	м	20		
8	Провод силовой, S=0,75 мм²	ПВ 1x0,75		Россия	м	2		
9	Гофротруба с зондом, φ16			Россия	м	68		
10	Мелкоплоткаφ, φ22			Россия	м	18		
11	Мелкоплоткаφ, φ32			Россия	м	50		
12	Сальник PG25 IP54			Россия	шт	7		
13	Сальник PG29 IP54			Россия	шт	1		
14	Труба стальная водозапорная	ГОСТ 3262-75 φ25x3,2		Россия	м	1		
15	Уголок 20x20x3			Россия	м	2		
16	Коробка распаячная	85x85x40 IP46		Россия	шт	5		
<u>Демонтажные работы</u>								
1	Задвижка	Лц50			шт	3		Существующий
2	Кран шаровой	Лц40			шт	2		Существующий
3	Клапан далансировочный	Лц40			шт	2		Существующий
4	Труба стальная	φ57x3,5			м	1,5		
5	Труба стальная	φ45x2,5			м	2,2		
6	Труба стальная	φ32x3,0			м	2,2		

Взам. инв. №

Подп. и дата

Инв. № подл.

Изм.	Кол-во	Лист	Мток	Подп.	Лист

Н-К-28-01/2016-АУВРС Том 2

Схема размещения ЧУ АУТВР МКД, по адресу: г. Норильск, ул. Кирова, 28

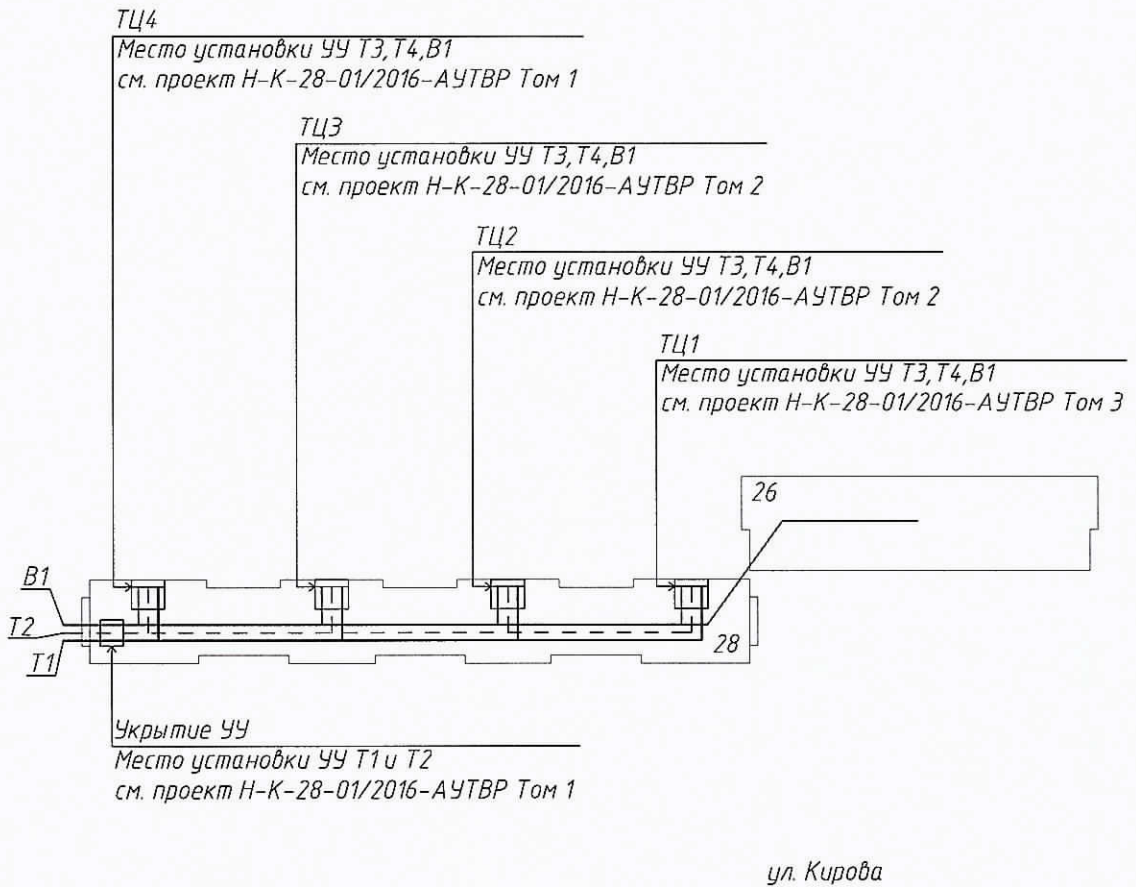

Условные обозначения:

ТЦ - тепловой центр

ТУ - тепловой узел

Инв. № подл.	Подпись и дата	Взаим. инв. №							Лист
Условные обозначения:								Н-К-28-01/2016-АУТВР Том 2	
ТЦ - тепловой центр									
ТУ - тепловой узел									
Изм.	Кол.уч	Лист	№ док.	Подп.	Дата				

Схема размещения ЧУ АУТВР МКД, по адресу: г. Норильск, ул. Кирова, 28

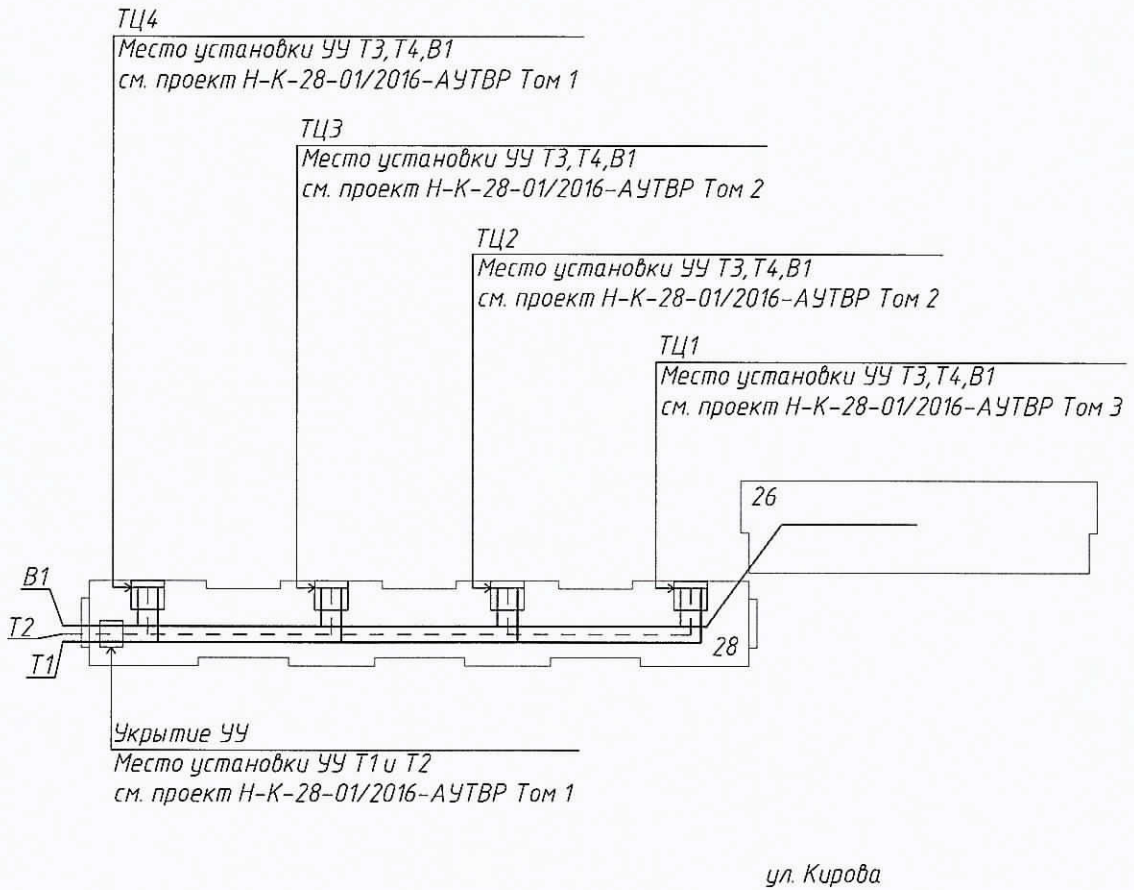

Условные обозначения:  
ТЦ – тепловой центр  
ТУ – тепловой узел

Инв. № подл.	Подпись и дата	Взаим. инв. №						Лист
			Н-К-28-01/2016-АУТВР Том 3					
Изм.	Колуч	Лист	№ док.	Подп.	Дата			